

DucoBox **Energy Premium**

PRATIQUE







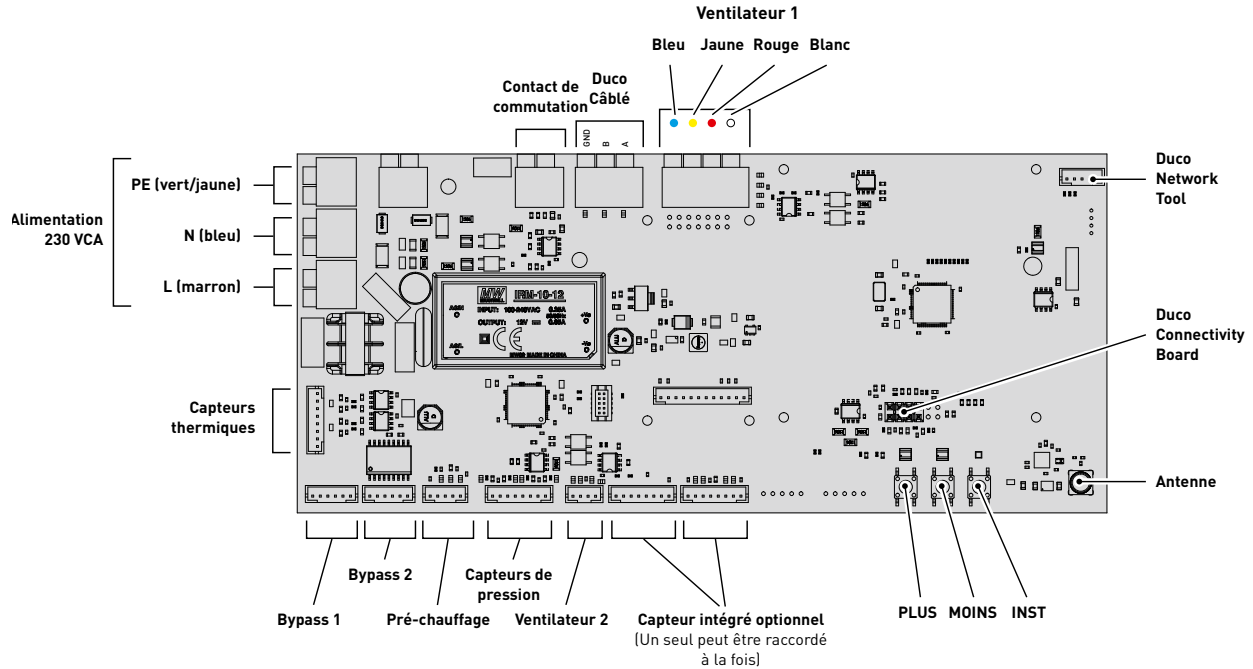

DUCO

1. Connexion et boutons



2. Indication LED

Coloris	Clignotement (mode d'installation)		Allumé en continu	Éteint
	Clignotement lent	Clignotement rapide		
 Rouge	<p>DucoBox (maître) : Le réseau vient d'être effacé. (Ce témoin LED est temporaire, la DucoBox redémarre ensuite)</p> <p>Composants (esclave) : Pas connecté au réseau</p> <p>Commandes (15 secondes après l'opération) : Erreur sur le système (à Error/warning-> on input)</p>	<p>Composants (slave) : Identification en cours</p>	<p>Commandes : Erreur sur le système (à Error/warning-> Auto)</p>	<p>Dans le cadre d'un fonctionnement normal, le témoin LED de la DucoBox s'éteint après un certain temps afin d'économiser de l'énergie.</p>
 Orange	<p>Commandes (15 secondes après l'opération) :</p> <p>Avertissement sur le système (à Error/warning-> on input)</p>		<p>Commandes :</p> <p>Avertissement sur le système (à Error/warning-> Auto)</p>	
 Vert	<p>Connecté au réseau</p>	<p>Connecté au réseau, en attente d'autres composants à identifier avec ce composant</p>		
 Jaune	<p>Phase de transition pendant le calibrage (attente de la stabilisation du contrôle de la pression)</p> <p>Une commande/un capteur enregistré(e) est en mode installation mais n'est plus connecté au Maître</p>		<p>Initialisation (calibrage du système en cours)</p>	
 Blanc			<p>Fonctionnement normal</p> <p>L'intensité lumineuse de la LED de la DucoBox et certains composants de commande indique le pourcentage de ventilation actuel (intense = 100 % de ventilation).</p>	
 Bleu	<p>Visualisation du composant (par exemple lorsque des modifications sont apportées via le maître)</p>			
 Magenta	<p>DucoBox (maître) : Mise à jour du logiciel via le Duco Connectivity Board ou le Duco Kit d'Installation</p>		<p>DucoBox (maître) : Mise à jour terminée</p>	

Raccordement des conduits d'air

Lors du raccordement des conduits, il convient de tenir compte du fait que l'appareil est configuré à gauche ou à droite. Les raccordements des conduits d'air sont également indiqués sur la DucoBox Energy Premium par le biais d'autocollants.

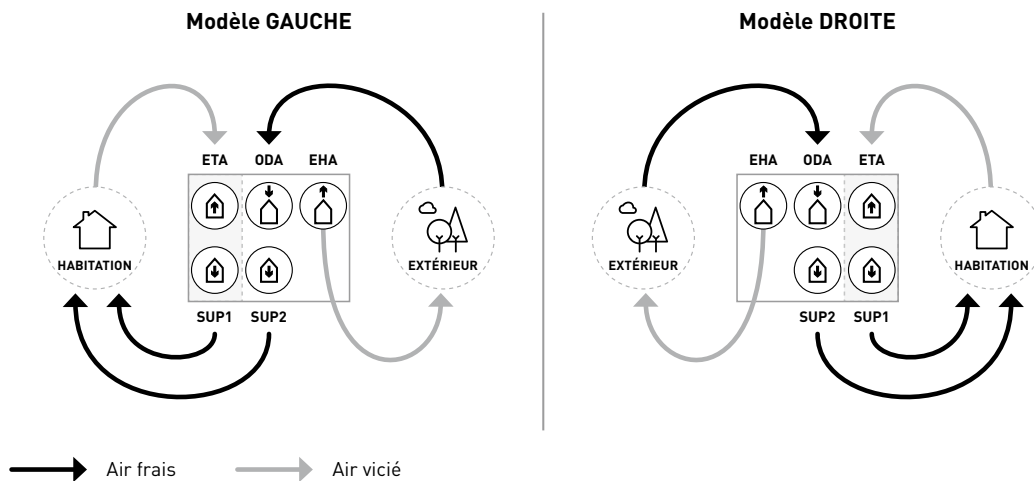

Conduits d'air vers L'HABITATION			Conduits d'air vers L'EXTÉRIEUR		
	SUP Supply (insufflation)	Air circulant de l'unité vers l'habitation		ODA Outdoor Air (prise d'air)	Air circulant de l'extérieur vers l'unité
	ETA Extraction d'Air	Air circulant de l'habitation vers l'unité		EHA Exhaust (rejet d'Air)	Air circulant de l'unité vers l'extérieur

3. Mise en service

Mettez la DucoBox Energy Premium sous tension (branchez-la dans la prise). Lors du premier démarrage de la DucoBox Energy Premium, il vous sera demandé de saisir quelques paramètres de base. Naviguez avec les touches fléchées (▲ et ▼) et confirmez avec **Entrée** (■).

SELECT LANGUAGE	1/6
NEDERLANDS	
ENGLISH	
FRANCAIS	
DEUTSCH	

CHOISISSEZ LE PAYS	2/6
BELGIQUE	
LES PAYS-BAS	
ROYAUME-UNI	
FRANCE	

DATE & TEMPS	3/6
TEMPS:	08 :05
DATE:	07/01/2020
ZONE:	+01 GMT

a. Étapes suivantes

Vous pouvez ensuite passer aux étapes suivantes pour terminer l'installation.

- Identifier les composants de contrôle à la DucoBox Energy Premium (5.a).
- Équilibrage aéraulique de la DucoBox Energy Premium
- **Si aucun capteur CO₂- et/ou d'humidité n'est présent dans le système** un programme horaire doit être défini.
- **Optionnel** : modifier les paramètres. Les paramètres d'usine suffisent dans la plupart des cas. Il est toutefois possible de configurer des paramètres tels que le bypass et la température de confort selon les souhaits de l'occupant

4. Installation électronique

a. Mode installateur/utilisateur :

Dénomination des zones

Si vous utilisez le système intégré à 2 zones, vous devez tenir compte de leur dénomination.

La zone 1 est toujours le côté incliné de la DucoBox Energy Premium.

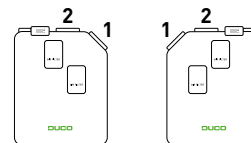

b. Identifier les composants de contrôle à la DucoBox Energy Premium

1. Activez le mode avancé :

- Faites défiler les options vers le bas jusqu'à **AVANCÉ** puis appuyez sur **Entrée**.
- Saisissez le code installateur **9876** puis appuyez sur **Entrée**.

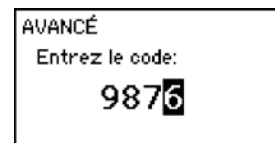

2. Allez au menu **INSTALLATION**.

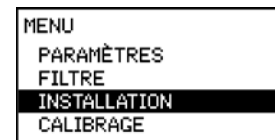

3. Démarrez l'assistant (**WIZARD**).

La DucoBox Energy Premium détecte automatiquement s'il s'agit d'un système à 1 ou 2 zones. Le système offre désormais la possibilité d'identifier des composants de contrôle sur l'ensemble du système (étape 4), la zone 1 (étape 5) ou la zone 2 (étape 6).



Identifiez les composants de contrôle souhaités **dans le système complet**. A savoir :

- DucoBox Energy Premium **sans** système 2 zones (types 1Z) : tous les composants
- DucoBox Energy Premium **avec** système 2 zones (type 2Z) : composants uniquement dans les pièces humides (salle de bain, toilettes, cuisine, buanderie...).

4. **Appuyez brièvement sur** sur n'importe quelle touche de tous les composants à identifier. La LED du composant se met à clignoter en vert lorsque ce dernier est correctement identifié. Le menu affiche le nombre d'éléments déclarés. Confirmez avec **Entrée (■)** lorsque tous les composants souhaités sont identifiés.

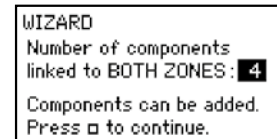

5. Uniquement avec un système à 2 zones

Identifier les composants de commande souhaités pour la zone 1. Il peut s'agir, par exemple, de la zone de jour (salon, bureau...). Confirmez ensuite en appuyant sur Entrée (■).

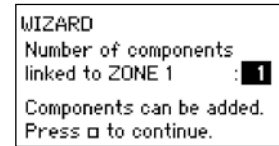

6. Uniquement avec un système à 2 zones

Identifier les composants de commande souhaités pour la **zone 2**. Il peut s'agir par exemple de la zone nuit (chambres). Puis validez par **Entrée** (■).

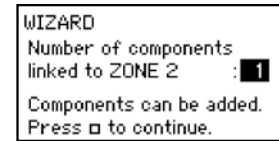

Tous les éléments sont désormais identifiés. Si, par la suite, d'autres composants de commande doivent être identifiés, il est possible de relancer l'assistant. Tous les composants déjà identifiés seront conservés dans le réseau.

c. **Astuces :**

En cas de problèmes, le réseau peut être supprimé ou une réinitialisation complète de la DucoBox Energy Premium peut être effectuée. Pour ce faire, reportez-vous aux fonctions suivantes du menu **INSTALLATION** (visible uniquement après l'activation du mode avancé).



- **RESET NETWORK** : cette commande supprime tous les éléments de commande identifiés du réseau.
- **FACTORY RESET**: rétablit les paramètres d'usine de l'ensemble du système (= DucoBox Energy Premium + composants identifiés). L'équilibrage est perdu.

Utilisez le **Duco Network Tool** ou l'**Appli Duco Installation** pour lire les informations concernant les composants.

Ne connectez jamais plus d'un système avec des composants RF simultanément. Les composants pourraient se connecter au mauvais système ou ne pas réagir.

5. Préréglages des bouches

Pour installer la pulsion et l'extraction d'air correctement, ces bouches doivent être réglées **en fonction de la situation** conformément au tableau ci-dessous.

DucoVent Premium	DucoVent Design	DucoVent Comfort	DucoVent Basic
Position 8.0		Position 0	100 % ouvert
Position 5.2		Position 3	50 % ouvert
Position 3.0		Position 7	25 % ouvert



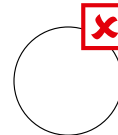
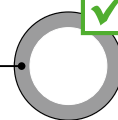

Lorsque vous utilisez des bouches DucoVent Design, laissez toujours au moins l'anneau extérieur en place pour un effet acoustique.

Anneau acoustique

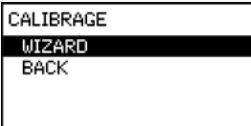

6. Equilibrage des débits

Fermez toutes les fenêtres et les portes. Assurez-vous que toutes les ouvertures des conduits de la DucoBox Energy Premium sont complètement fermées et que le couvercle de la DucoBox Energy Premium est fermé ! Évitez les fuites d'air dans les conduits de ventilation. Ouvrez toutes les portes intérieures entre les différentes zones.

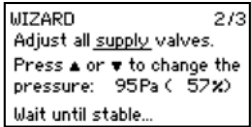
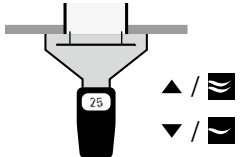
<p>1</p>	<p>Activez le mode avancé :</p> <ul style="list-style-type: none">Faites défiler les options vers le bas jusqu'à AVANCÉ puis appuyez sur Entrée.Saisissez le code installateur 9876 puis appuyez sur Entrée.	
<p>2</p>	<p>Faites défiler les options jusqu'à CALIBRAGE → WIZARD et appuyez sur Entrée. Le mode de réglage de la DucoBox Energy Premium démarre. Avant d'effectuer l'équilibrage manuellement, attendez que le message s'affiche puis suivez les instructions. Indiquez les débits souhaités par zone si le système le demande.</p>	
<p>3</p>	<p>A l'étape 'Adjust the supply valves' (bouches d'entrée d'air), sélectionnez le conduit où le débit et la résistance sont les plus élevés, puis mesurez le débit de la bouche au moyen d'un débitmètre d'air à compensation de pression. Si le débit est trop élevé ou trop faible, vous pouvez l'ajuster à l'aide des touches fléchées de la DucoBox Energy Premium. Selon la version de la commande à distance, cette opération peut également être effectuée au moyen des boutons  (réduire) et  (augmenter) d'une commande à distance identifiée. Réglez le débit à votre convenance. Le réglage fin du débit peut être effectué sur la bouche.</p> <p>REMARQUE : Lors du réglage du débit à l'aide des boutons de la DucoBox Energy Premium, de la commande à distance ou lors de réglages importants de la bouche, le système met environ dix secondes à fonctionner de manière stable. Ce n'est qu'ensuite que le débit peut être mesuré correctement.</p>	 

4

Passez à présent aux autres bouches d'entrée d'air. **Le débit de ces autres bouches peut être modifié uniquement sur les bouches proprement dites.** Le débit des bouches déjà calibrées reste inchangé.

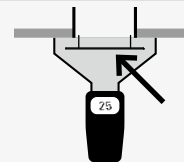

5

Lorsque toutes les bouches d'alimentation ont été équilibrées, appuyez sur la **touche d'entrée** (■) de la DucoBox Energy Premium. Vous pouvez également confirmer l'opération en appuyant sur le bouton **AUTO** de la commande à distance.

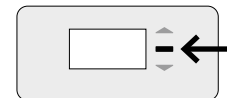

Equilibrage des bouches d'extraction

6

Répétez les étapes 3 à 5 pour toutes les bouches d'extraction.

```
WIZARD
Adjust the extract valves.
Press ▲ or ▼ to change the
pressure: 75Pa ( 69%)
Press □ to continue.
```

7. Contrôle

Une fois l'équilibrage effectué, les débits peuvent être contrôlés sur les différentes bouches. Pour ce faire, accédez au **mode avancé** et sélectionnez « **CALIBRAGE → VERIFY HIGH LEVEL** » (confirmer le niveau élevé). La DucoBox Energy ventile alors pendant 30 minutes au débit spécifié.

8. Installation électronique

a. Supprimer/remplacer des composants :

Éliminer ou remplacer des composants identifiés **est uniquement possible dans les 30 minutes suivant la connexion ou le redémarrage du composant**. Le redémarrage peut être effectué en déconnectant l'alimentation pour un instant. Passé ce délai de 30 minutes, les actions de suppression et de remplacement sont ignorées.

Supprimer un composant

1. Activez le "mode installateur" en appuyant **longuement et simultanément sur deux boutons diagonaux d'une commande identifiée**. La LED clignotera rapidement en vert.
2. Appuyez **1 x longuement** sur un bouton du composant à supprimer pour le retirer du réseau.
3. Désactivez le "mode installateur" en appuyant simultanément sur les 4 boutons d'une commande identifiée (ou via la paume de la main pour une commande à boutons tactiles). La LED deviendra blanche.

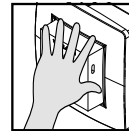
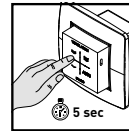
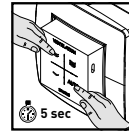

9. Appli Duco Installation

Rapide, efficace et simple : c'est ce que représente l' Appli Duco Installation. Cette application aide - et soutient - les installateurs à créer et à maintenir un environnement de vie optimal d'une manière extrêmement conviviale.



Via l'application d'installation, vous pouvez :

- Équilibrer rapidement et facilement le système de ventilation DucoBox
- Assistant d'installation pratique
- Lire et modifier les paramètres et générer un rapport d'intervention
- Lire les messages d'erreur
- Générer un rapport de ventilation prêt à l'emploi - conformément à STS-73
- Ajouter des photos de l'installation
- Télécharger de la documentation
- Effectuer des mises à jour logicielles

Conditions d'utilisation

Un Duco Kit d'Installation est requis pour utiliser l' Appli Duco Installation. Ce kit est relié à la DucoBox par une connexion wifi locale point à point.

L'appli et le kit d'installation fonctionnent avec les modèles DucoBox suivants : DucoBox Silent Connect, DucoBox Focus, DucoBox Energy Comfort (Plus) et DucoBox Energy Premium.

Téléchargez gratuitement l'Appli Duco Installation dans l'App Store ou sur Google Play.



Saviez-vous que vous bénéficiez d'une année de garantie supplémentaire lorsque vous équilibrez correctement une DucoBox via l'Appli Duco Installation ?

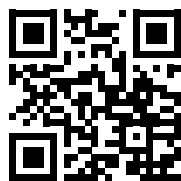

DUCO

We inspire at www.duco.eu