

DucoBox **Energy Comfort**

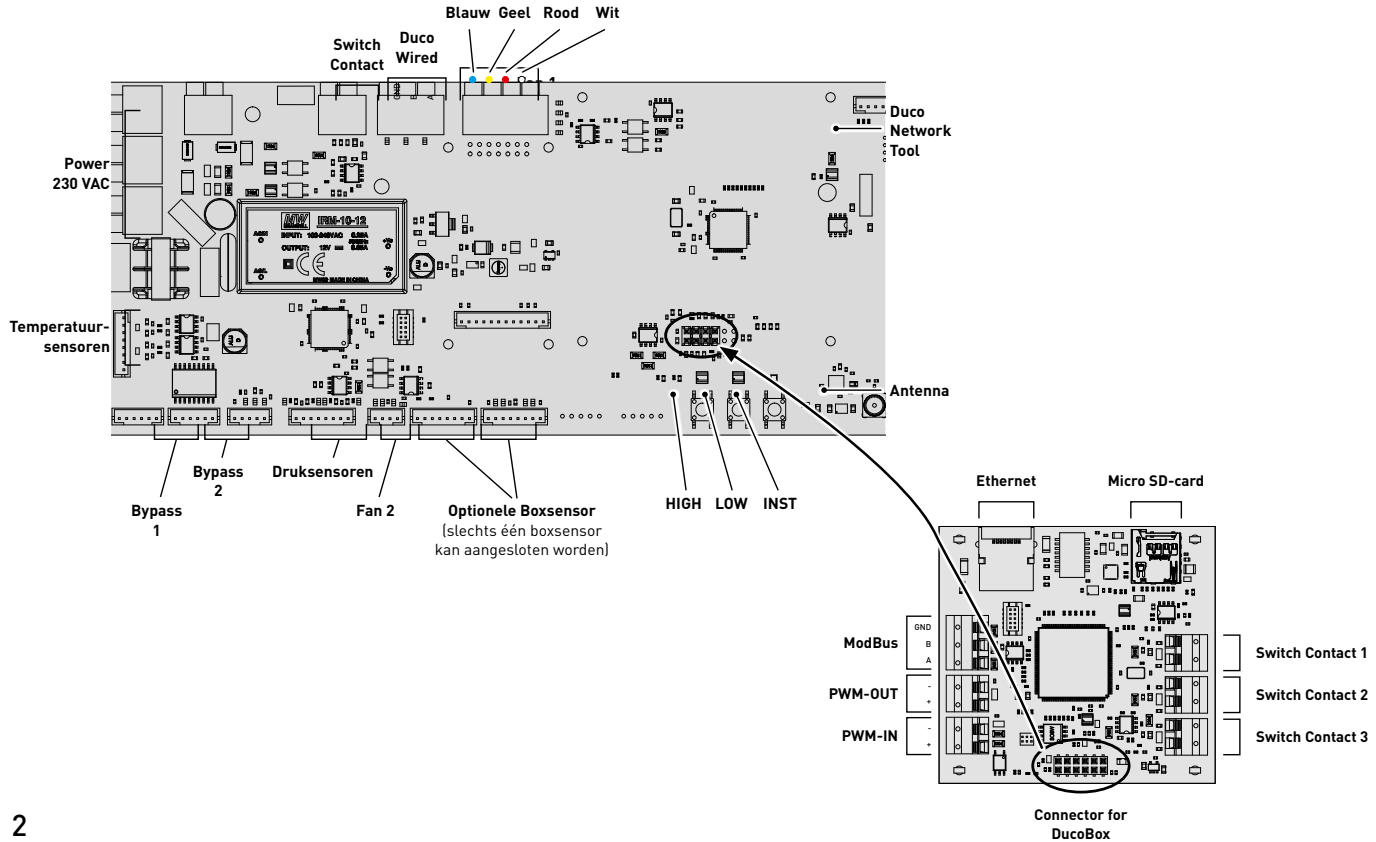





HANDS ON



1. Aansluiting & knoppen



2. LED-indicatie

Kleur	Knipperen (= installatiemodus)		Continu aan	Uit
	Traag knipperen	Snel knipperen		
 Rood	DucoBox (master): Netwerk niet gewist. [Deze LED-indicatie is tijdelijk, hierna herstart de DucoBox]	Componenten (slave): Bezigt met aanmelden		In normale werking gaat de LED van de DucoBox na enige tijd uit om energie te sparen.
 Groen	In netwerk	In netwerk, wachtend om andere componenten te associëren op dit component		
 Geel	Overgangsfase (a.u.b. wachten)		Initialisatie (inregeling van het systeem bezig)	
 Wit			Normale werking De felheid van de LED op de DucoBox en sommige sturingscomponenten geeft het huidige ventilatiepercentage aan (fel = 100% ventileren).	
 Blauw	Visualisatie van component (bv. wanneer er wijzigingen doorgevoerd worden via de master)			
 Magenta	DucoBox (master): Update van de software via Communication Print / SD card		DucoBox (master): Update voltooid	

3. Luchtkanalen aansluiten

Bij de aansluiting van de kanalen kan gekozen worden tussen een LINKER en RECHTER configuratie. Deze keuze moet bevestigd worden bij de eerste opstart van het toestel. De aansluitingen voor de luchtkanalen zijn ook via stickers aangeduid op de DucoBox Energy Comfort.



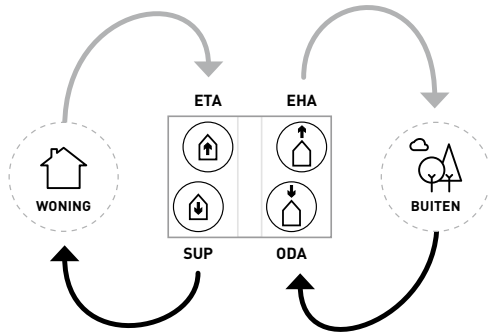

Instelling LINKS

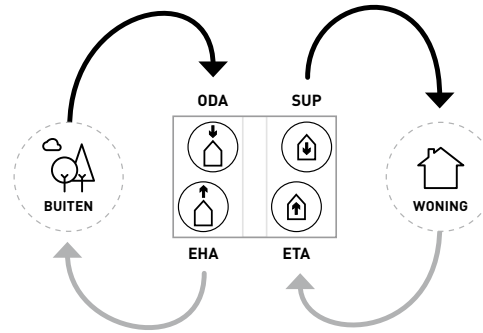

Instelling RECHTS



 Verse lucht
  Vervuilde lucht

Luchtkanalen naar WONING			Luchtkanalen naar BUITEN		
	SUP Supply	Toevoerlucht van het toestel naar de woning		ODA Outdoor Air	Toevoerlucht van buiten naar het toestel
	ETA Extract Air	Afvoerlucht van de woning naar het toestel		EHA Exhaust Air	Afvoerlucht van het toestel naar buiten

4. Inbedrijfstelling

Breng de DucoBox Energy Comfort op spanning (stekker in het stopcontact). Bij de eerste opstart van de DucoBox Energy Comfort zal u gevraagd worden om enkele basisinstellingen in te vullen. Navigeer met de pijltjestoetsen (▲ en ▼) en bevestig met **enter** (■).

```
SELECT LANGUAGE  1/6
NEDERLANDS
ENGLISH
FRANCAIS
DEUTSCH
```

```
SELECTEER LAND  2/6
BELGIË
NEDERLAND
VERENIGD KONINKRIJK
FRANKRIJK
```

```
DATUM & TIJD    3/6
TIJD:           08:05
DATUM:          07/01/2020
TIJDSZONE:     +01 GMT
```

Instelling LINKS / RECHTS

De instelling LINKS/RECHTS bepaalt de functie van de kanaalaansluitingen. Zorg dat de gekozen instelling overeenkomt met de aansluitingen zoals beschreven.

```
DB Energy Comfort  4/6
Choose house side:
ETA                EHA
LEFT
SUP                ODA
```

OF

```
DB Energy Comfort  4/6
Choose house side:
ODA                SUP
RIGHT
EHA                ETA
```

Condensafvoer plaatsen

Positie

De DucoBox Energy Comfort moet onderaan altijd worden voorzien van een condensafvoer. De plaatsing van de condensafvoer is afhankelijk van de gekozen LINKS/RECHTS instelling. Het display geeft de correcte positie aan in functie van de gekozen instelling.

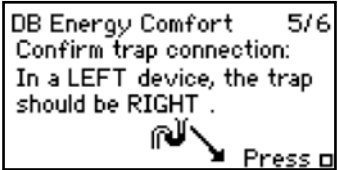
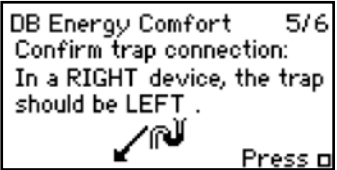
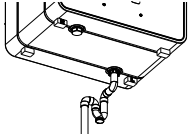
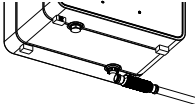
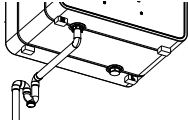
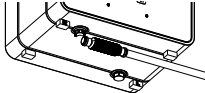
Instelling LINKS		Instelling RECHTS	
			
Condensafvoer RECHTS		Condensafvoer LINKS	
<p>Standaard Sifon</p> 	<p>Platte Sifon</p> 	<p>Standaard Sifon</p> 	<p>Platte Sifon</p> 

5. Elektronische installatie

a. Componenten aanmelden

<p>1 Activeer geavanceerde modus:</p> <ul style="list-style-type: none">• Scroll naar beneden tot aan GEAVANCEERD en druk op enter.• Geef de installateurs code 9876 in en druk op enter.	
<p>2 Ga naar het menu INSTALLATIE.</p>	
<p>3 Start de WIZARD op.</p>	
<p>4 Meld de gewenste sturingscomponenten aan op het systeem. Tik kort op een willekeurige toets van alle aan te melden componenten*. De LED op het component zal groen beginnen knipperen wanneer deze correct is aangemeld. Op het display menu wordt het aantal aangemelde componenten weergegeven. Bevestig met enter (■) wanneer alle gewenste componenten aangemeld zijn.</p> <p>* Raadpleeg de handleiding van het sturingscomponent voor uitgebreide instructies.</p>	
<p>Alle componenten zijn nu aangemeld. Indien later nog extra sturingscomponenten aangemeld moeten worden, kan de wizard opnieuw doorlopen worden. Alle reeds aangemelde componenten zullen behouden blijven in het netwerk.</p>	

b. Componenten verwijderen/vervangen

Aangemelde componenten verwijderen uit het netwerk of vervangen is **enkel mogelijk binnen de 30 minuten nadat de component aangemeld of herstart is**. Herstarten kan door deze even spanningsloos te maken. Na de tijdspanne van 30 minuten worden verwijder- en vervangacties genegeerd. Dit is geldig voor **alle componenten vanaf productiedatum 170323**.

Component verwijderen

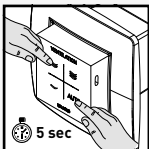
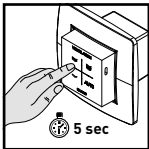
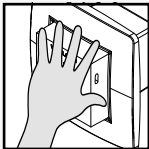
1	Activeer 'Installer mode' door lang gelijktijdig op 2 diagonale knoppen van een aangemelde bediening te drukken. De LED zal snel groen knipperen.	
2	Druk 1x lang op een knop van het te verwijderen component om deze uit het netwerk te verwijderen.	
3	Deactiveer 'Installer mode' door de 4 knoppen van van een aangemelde bediening gelijktijdig in te drukken (of via de handpalm bij een bediening met aanraakknoppen). De LED zal wit worden.	

Component vervangen

1	Activeer 'Installer mode' door lang gelijktijdig op 2 diagonale knoppen van een aangemelde bediening te drukken. De LED zal snel groen knipperen.	
2	Druk 2x kort op de knop van het te vervangen component.	
3	Druk 1x kort op de knop van het nieuwe component. Deze zal alle instellingen / koppelingen binnen het netwerk overnemen.	
3	Deactiveer 'Installer mode' door de 4 knoppen van van een aangemelde bediening gelijktijdig in te drukken (of via de handpalm bij een bediening met aanraakknoppen). De LED zal wit worden.	

c. Tips:

Bij problemen kan het netwerk gewist worden of een volledige reset van de DucoBox Energy Comfort uitgevoerd worden. Zie hiervoor de volgende functies onder het menu **INSTALLATIE** (enkel zichtbaar na activering geavanceerde modus).









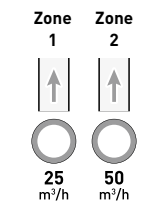
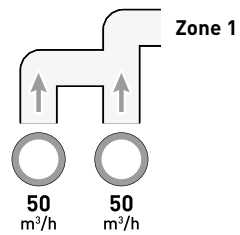
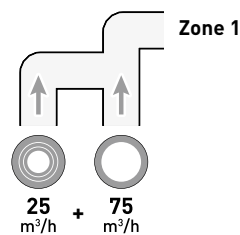

- **RESET NETWORK:** hiermee worden alle aangemelde sturingscomponenten uit het netwerk verwijderd.
- **FACTORY RESET:** het volledige systeem (=DucoBox Energy Comfort + aangemelde componenten) herstellen naar fabrieksinstellingen. De inregeling gaat verloren.

Gebruik de **DUCO Network Tool** of de **Duco Installation App** om info van de componenten uit te lezen.

Meld nooit meer dan één systeem met RF-componenten tegelijkertijd aan. Dit kan ervoor zorgen dat componenten op het verkeerde systeem aangemeld worden of niet reageren.

6. Voorinstellingen ventielen

De afvoer- en toevoerventielen worden in een kanaal geplaatst voor de afzuiging van vochtige/vervulde of toevoer van verse lucht. Om de luchttoevoer en -afvoer correct en eenvoudig in te regelen, moeten de ventielen afhankelijk van de situatie ingesteld worden volgens onderstaande tabel.

<p>SITUATIE 1: Eén ventiel per zone</p>	<p>SITUATIE 2: Meerdere ventielen per zone met gelijke debieten</p>	<p>SITUATIE 3: Meerdere ventielen per zone met verschillende debieten</p>								
<p>Zet alle ventielen volledig open, ongeacht het gewenste debiet.</p> <p>VOORBEELD:</p> 	<p>Zet alle ventielen volledig open, ongeacht het gewenste debiet. Draai bij DucoVent Design ventielen de conus op de afwerkingsplaat volledig open.</p> <p>VOORBEELD:</p> 	<p>Stel de ventielen zo in zodat ze overeenkomen met het gewenste debiet volgens de tabel.</p> <p>VOORBEELD:</p>  <table border="1" data-bbox="1085 560 1436 929"> <thead> <tr> <th>DUCOVENT DESIGN</th> <th>DUCOVENT BASIC EN ANDERE VENTIELEN</th> </tr> </thead> <tbody> <tr> <td></td> <td>100% open</td> </tr> <tr> <td></td> <td>50% open</td> </tr> <tr> <td></td> <td>25% open</td> </tr> </tbody> </table>	DUCOVENT DESIGN	DUCOVENT BASIC EN ANDERE VENTIELEN		100% open		50% open		25% open
DUCOVENT DESIGN	DUCOVENT BASIC EN ANDERE VENTIELEN									
	100% open									
	50% open									
	25% open									



Laat bij gebruik van DucoVent Design ventielen steeds minimaal de buitenste ring zitten voor een akoestische werking.



7. Inregeling debieten

Sluit alle ramen en deuren. Zorg ervoor dat alle kanaalopeningen in de DucoBox Energy Comfort volledig dicht zijn en het deksel van de DucoBox Energy Comfort gesloten is! Vermijd lucht lekkages in de ventilatiekanalen. Open alle binnendeuren tussen de verschillende zones.

1

Activeer geavanceerde modus:

- Scroll naar beneden tot aan **GEAVANCEERD** en druk op **enter**.
- Geef de installateurs code **9876** in en druk op **enter**.

GEAVANCEERD

Code ingeven:

9876

2

Scroll naar **INREGELING** → **WIZARD** en druk op enter. De inregelmodus van de Duco-Box Energy Comfort start op. Wacht met het manueel inregelen totdat u de melding krijgt op het display en volg de instructies op het scherm. Geef de gewenste debieten per zone in indien hiernaar gevraagd wordt.

INREGELING



WIZARD

BACK

Kies bij de stap '**Adjust the supply valves**' (toevoerventielen) het kanaal met het hoogste debiet en weerstand en meet met behulp van een drukgecompenseerde luchtdebietmeter het debiet op dit ventiel. Wanneer het debiet te hoog of te laag is, kan u dit aanpassen met behulp van de pijltjes toetsen op de DucoBox Energy Comfort. Afhankelijk van de versie van de bedieningsschakelaar kan dit ook door op de knoppen  (lager) en  (hoger) van een aangemelde bedieningsschakelaar te drukken. Regel het debiet zodanig dat u het gewenste debiet bekomt op dit ventiel. Fijnregeling van het debiet kan gebeuren aan het ventiel.

3

OPMERKING: Bij het aanpassen van het debiet met behulp van de knoppen op de DucoBox Energy Comfort, Bedieningsschakelaar of grote aanpassingen van het ventiel, heeft het systeem een tiental seconden nodig om stabiel te draaien. Pas hierna kan het debiet correct opgemeten worden.

WIZARD
Adjust the supply valves.
Press  or  to change the pressure: 75Pa < 69%
Press  to continue.

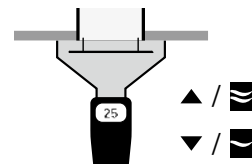

Ga nu verder met de overige toevoerventielen. **Het debiet van deze overige ventielen mag enkel aangepast worden aan de ventielen zelf.** Bij het aanpassen van de ventielen, zal het debiet de reeds ingeregelde ventielen niet wijzigen.

4

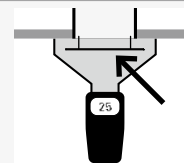

Wanneer alle toevoerventielen ingeregeld zijn, drukt u op de **enter knop** () op de DucoBox Energy Comfort. Of u kan bevestigen door lang op de **AUTO-knop** van de bedieningsschakelaar te drukken.

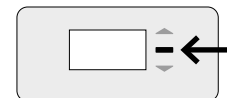

5



Inregeling afvoerventielen

6

Herhaal stappen 3 t.e.m. 5 voor alle **afvoerventielen**.

WIZARD
Adjust the extract valves.
Press  or  to change the pressure: 75Pa < 69%
Press  to continue.

8. Controle

Nadat de inregeling en kalibratie voltooid zijn, kunnen de ingeregelde debieten op de verschillende ventielen gecontroleerd worden. Ga hiervoor in de **geavanceerde modus** en selecteer **"INREGELING -> VERIFY HIGH LEVEL"**. De DucoBox Energy Comfort zal nu 30 min op zijn ingeregelde ventilatie stand gaan ventileren.

9. Inregeldata kopiëren bij seriematige bouw

De DucoBox Energy Comfort bevat een functie '**Calib by Code**' om de inregeldata te kopiëren naar een ander toestel. Dit is handig in projecten met **identieke wooneenheden en installaties**. De inregelprocedure hoeft in dat geval slechts voor één toestel doorlopen te worden. Door een inregelcode te kopiëren naar een ander toestel zal deze de inregelinstellingen van het eerste toestel overnemen.

Inregeldata kopiëren naar een ander toestel

1 Zorg dat alle ventielen **identiek** zijn afgesteld (voorinstelling + fijnregeling) voor elke installatie.

2 Activeer geavanceerde modus:

- Scroll naar beneden tot aan **GEAVANCEERD** en druk op **enter**.
- Geef de installateurs code **9876** in en druk op **enter**.

GEAVANCEERD
Code ingeven:
9876

3 Navigeer op het ingeregelde toestel naar **INREGELING** → **CALIB BY CODE** → **GET CODE** en noteer de code.

GET CODE
Calibration code:
285081072

4 Navigeer op de in te regelen toestellen naar **INREGELING** → **CALIB BY CODE** → **ENTER CODE** en geef de code in.

ENTER CODE
Enter Calibration code:
285081072

5 Het toestel zal aangeven wanneer de inregeling voltooid is. Dit kan tot enkele minuten duren. Indien het toestel er niet in slaagt om de inregeling te voltooien (bv. door een foute code of verschillen in de installatie) kan de gebruiker de inregeling annuleren door tegelijkertijd op de twee pijltjestoetsen te drukken.

CALIB BY CODE
Calibration complete

10. Duco Installation App

Snel, efficiënt en eenvoudig: dat is waar de Duco Installation App voor staat. Deze applicatie ondersteunt - en ontzorgt - installateurs om op een uiterst gebruiksvriendelijke wijze een optimale leefomgeving te creëren én in stand te houden.



Via de Installation App kan je:

- Snel en eenvoudig inregelen van het DucoBox ventilatiesysteem
- Handige installatiewizard
- Parameters uitlezen en wijzigen en een interventieverslag genereren
- Foutmeldingen uitlezen
- Kant- en klaar ventilatieverslag genereren - conform STS-73
- Foto's toevoegen van de installatie
- Downloaden van documentatie
- Software updates uitvoeren

Vereisten voor het gebruik

Om de Duco Installation App te kunnen gebruiken is een Duco Installation Kit nodig. Deze kit maakt een koppeling met de DucoBox via een lokale Point to Point-Wifi-verbinding.

De app en Installation Kit werken met de volgende DucoBox-modellen: DucoBox Silent Connect, DucoBox Focus, DucoBox Energy Comfort (Plus) en DucoBox Energy Premium.

Download de Duco Installation App gratis op Google Play of in de App store:



Wist je dat je één jaar extra garantie krijgt bij het correct inregelen van een DucoBox via de Duco Installation App?

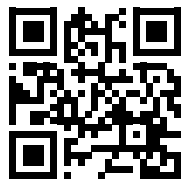

DUCO

We inspire at www.duco.eu