

# Plaatsingsinstructie

## TopVent BE-TronicVent BE-SkyVent BE-TronicSkyVent BE

**DUCO**  
Ventilation & Sun Control

L0004236

26/08/2024

### INHOUD

1. Elektrische voorziening
2. Plaatsen met ankers
3. Plaatsen met buildex schroeven

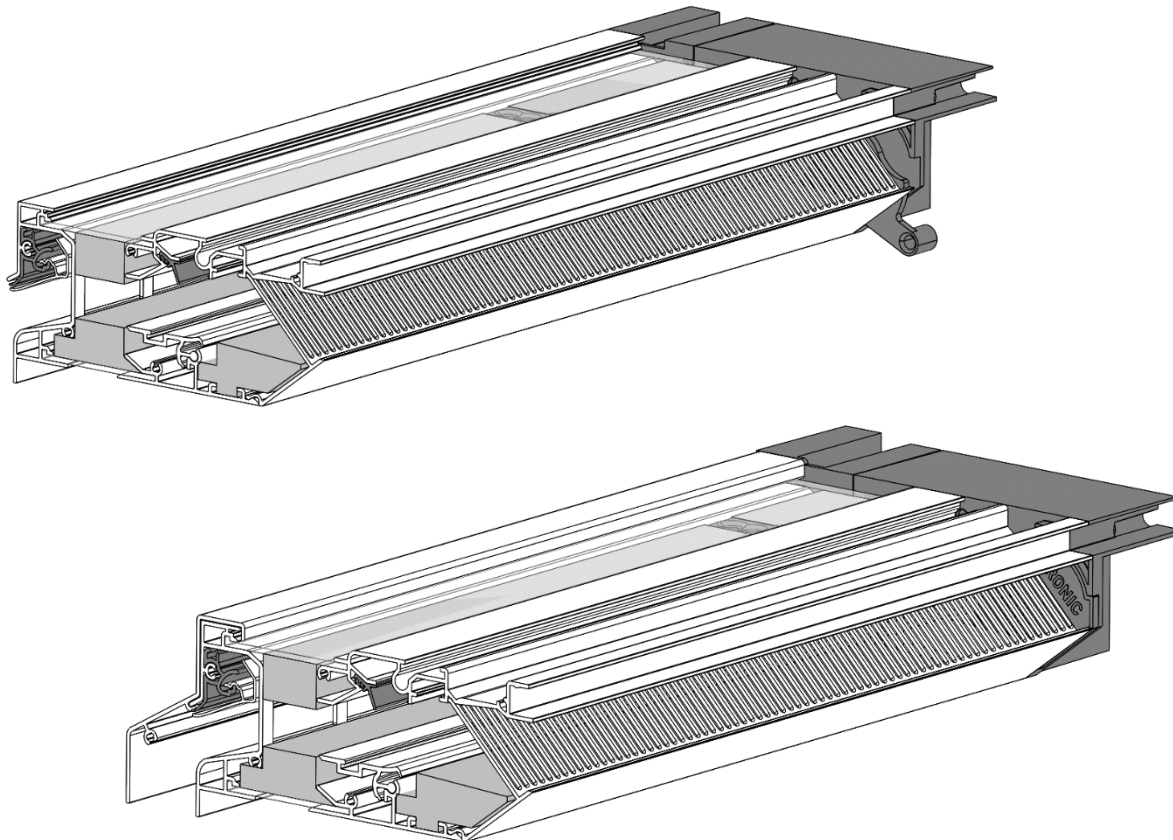

# 1

## Elektrische voorziening

Enkel voor Tronic-varianten

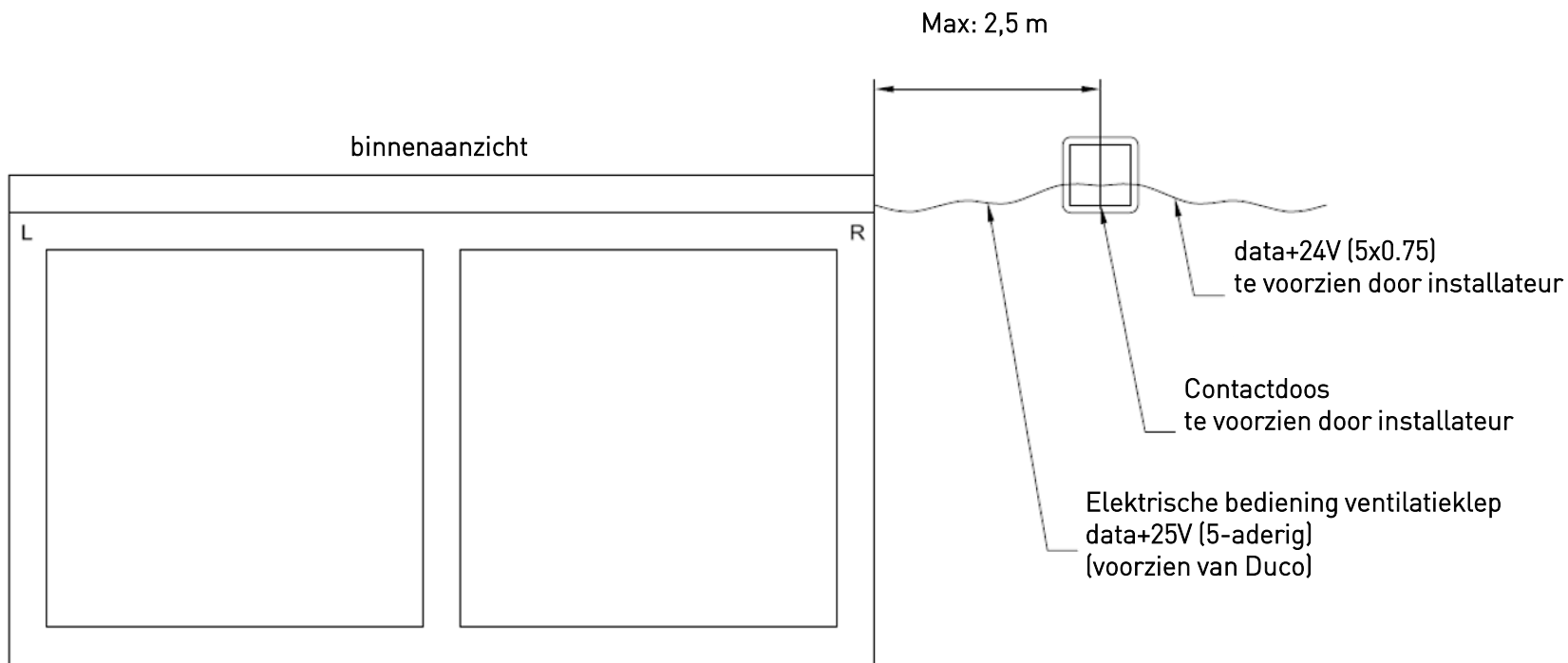

Inbouwhoogte TopVent BE & TronicVent BE: 65mm  
Inbouwhoogte SkyVent BE & TronicSkyVent BE: 70mm  
Roosterlengte = raambreedte  
slag = max. 40 mm per kant  
*Opm.: indien de slag van het raam groter is dan 40mm dient de roosterlengte korter te zijn dan de raambreedte.*

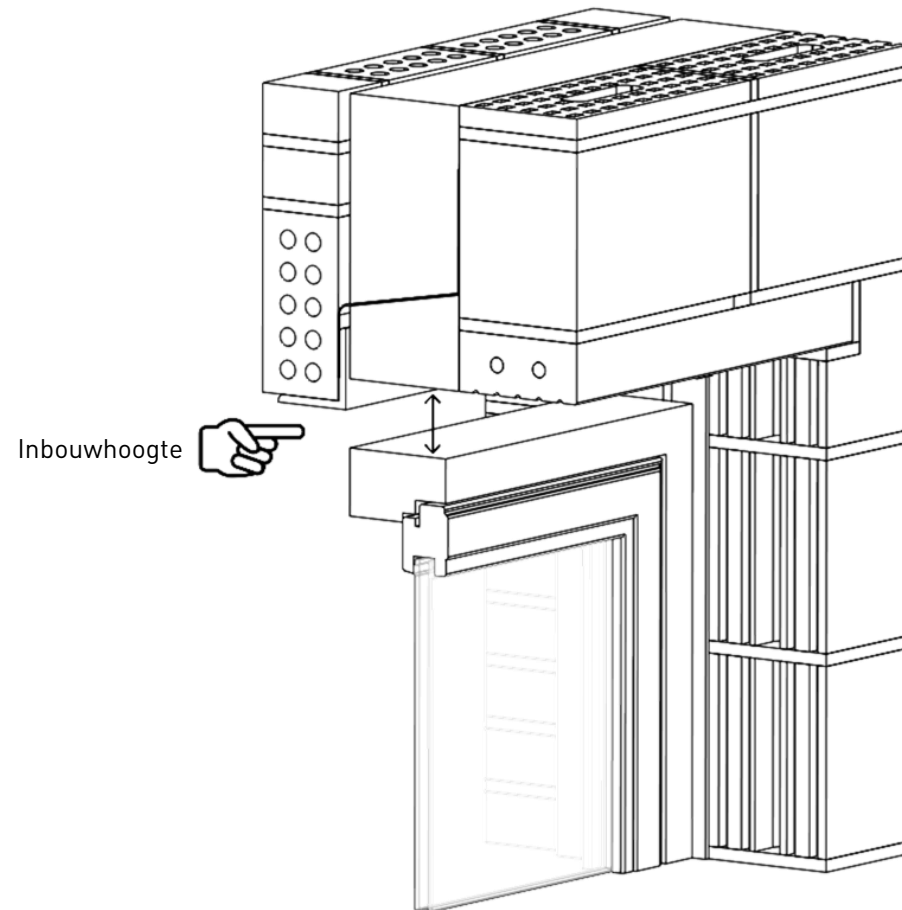
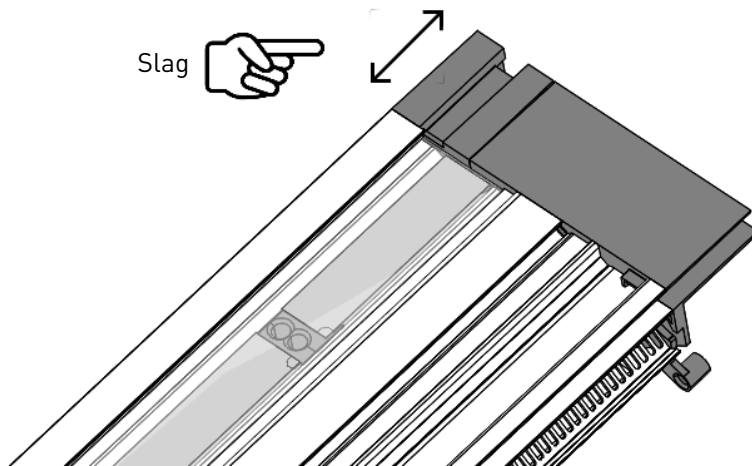

Boor per koppelstuk vanaf de bovenzijde 1 gat doorheen het rooster en **door het gat van het koppelstuk** op de posities waar het rooster zal vastgezet worden op het raam. Gebruik hiervoor een een **boor  $\varnothing 7$  mm**. **Schrank de gaten op de uiterste posities** of zo ver mogelijk uit elkaar indien het raam de uiterste posities niet toelaat.

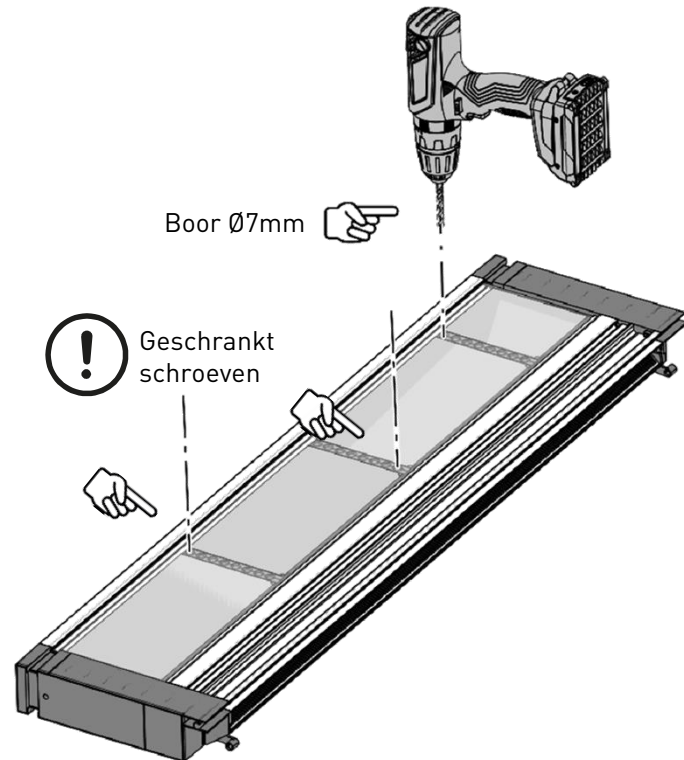

Kleef de zwelband (bij voorkeur: zwelband 15/2-6) op de onderzijde van het rooster. Er moet aan de binnen- en buitenzijde van het rooster een zwelband gekleefd worden.

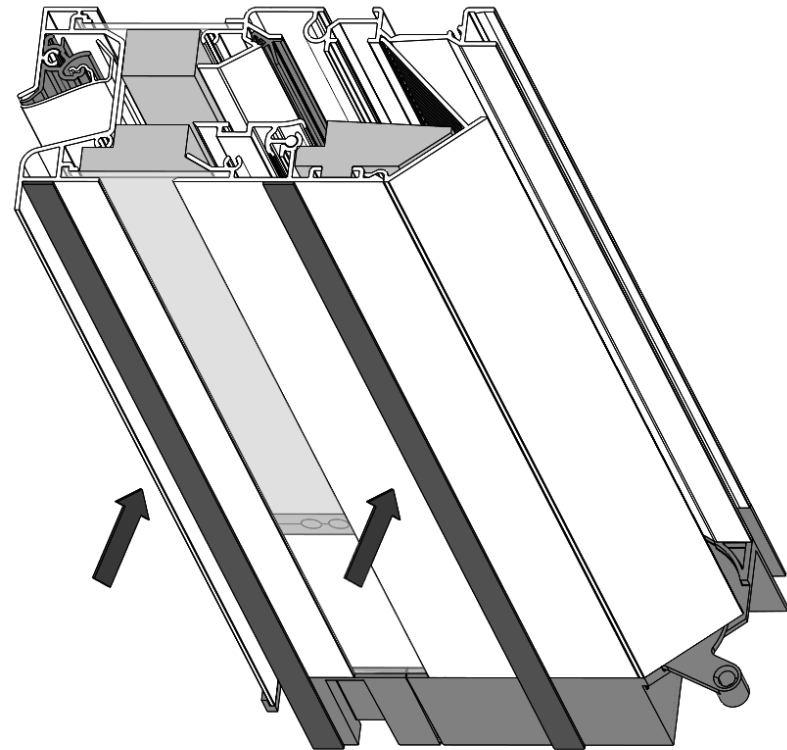

Hou het rooster met een spanschroef aan de uiteinden op zijn plaats. Schroef vervolgens het rooster door de voorgeboorde gaten **door ieder koppelstuk** vast op het raam met de meegeleverde schroeven. Zorg ervoor dat de zelftappers (DIN 7504K Ø6,3 x 80 mm) met **max. 3Nm** zijn aangeschroefd.

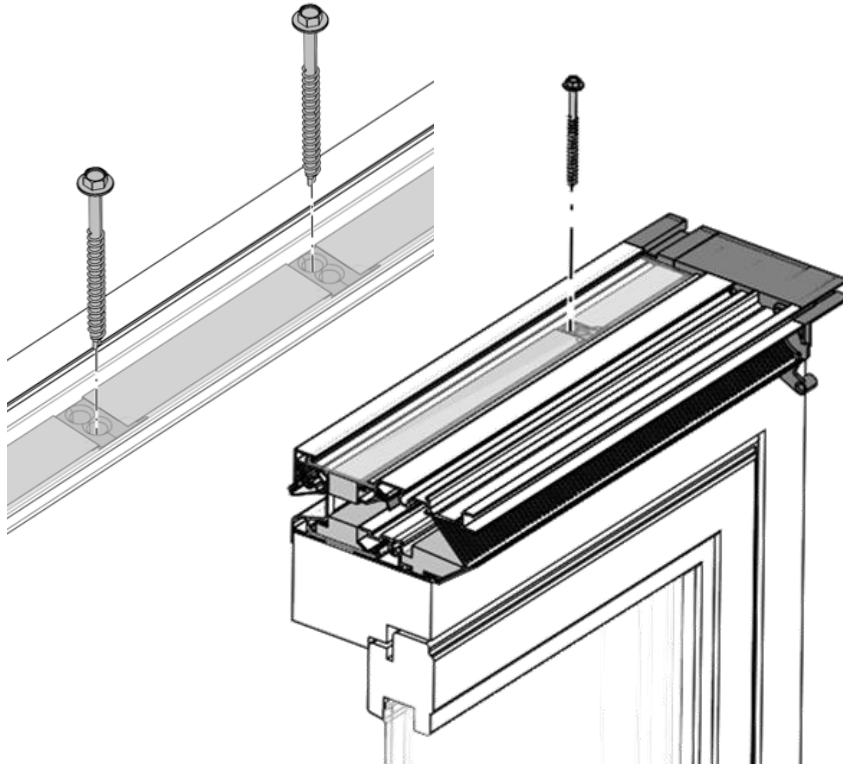

Het rooster mag geen torsie vertonen op het raam. Klos indien nodig bij tot het rooster perfect horizontaal zit. Anders kan Duco geen garantie bieden op een goede werking van het rooster.

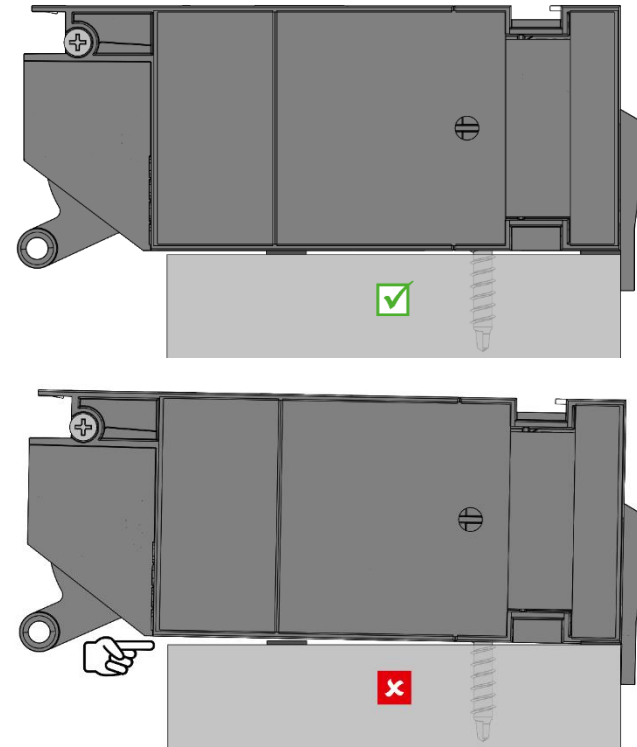

Draai de stalen doken vast in de ankerkoot van het rooster, dit telkens ter hoogte van een koppelstuk. Verdeel ze **max. om de 750 mm van elkaar**, beginnende ter hoogte van het uiterste koppelstuk.

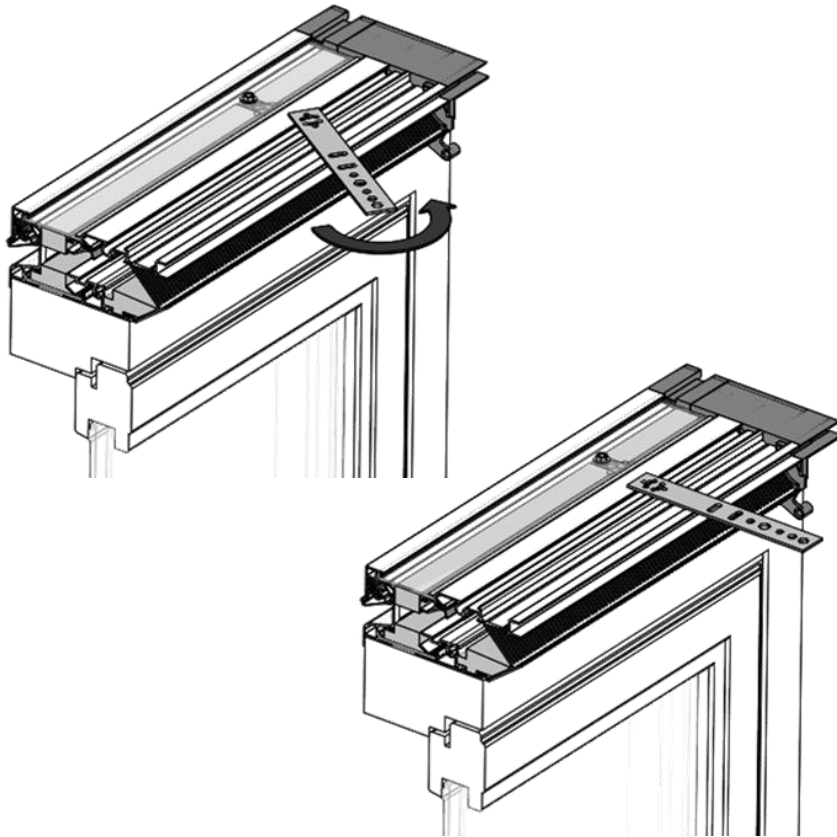

Indien 2 roosters gekoppeld moeten worden. Neem een koppelplaat van 91mm en breng aan de binnenzijde een verlijmende kit aan. Kleef dit aan de buitenzijden tussen de 2 roosters om de naad af te werken.

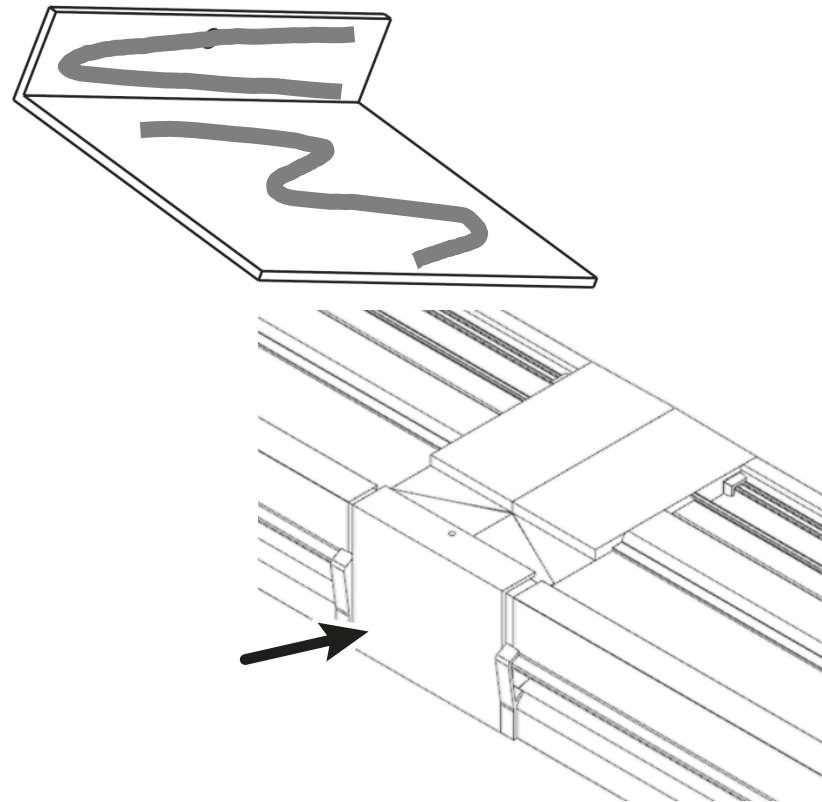

Kleef de zwelband (bij voorkeur: zwelband 15/2-6) aan de binnenzijde rondom het raam en het rooster op dezelfde positie als de zwelband tussen het raam en het rooster. Kleef aan de buitenzijde ofwel rondom het raam en het rooster ofwel aan de buitenzijde (wanneer het raam & rooster achter de slag komen te zitten) een 2<sup>e</sup> zwelband.

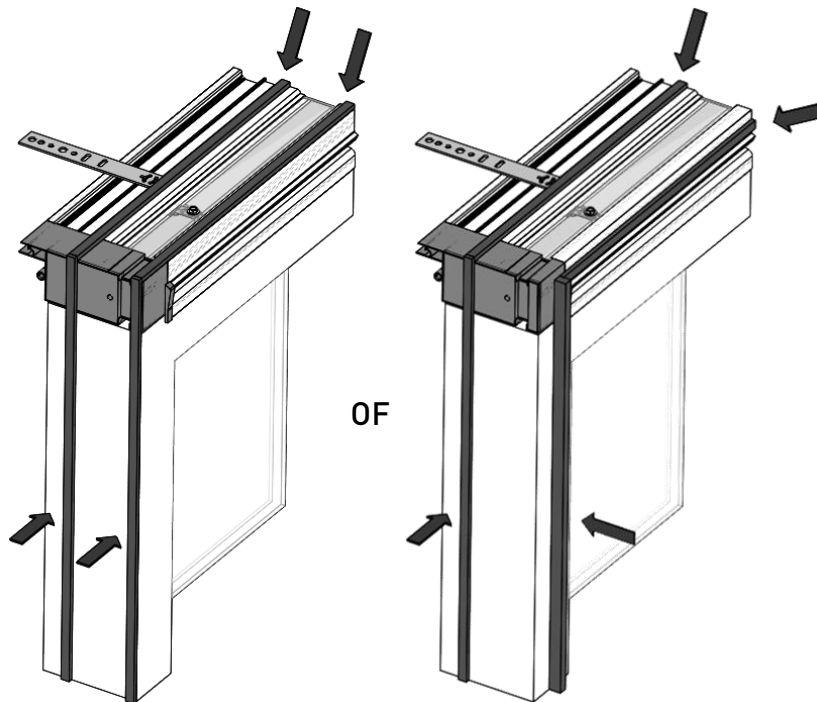

Steek bij Tronic-uitvoering de kabel doorheen de wachtbuis. Kantel het raam in de opening.

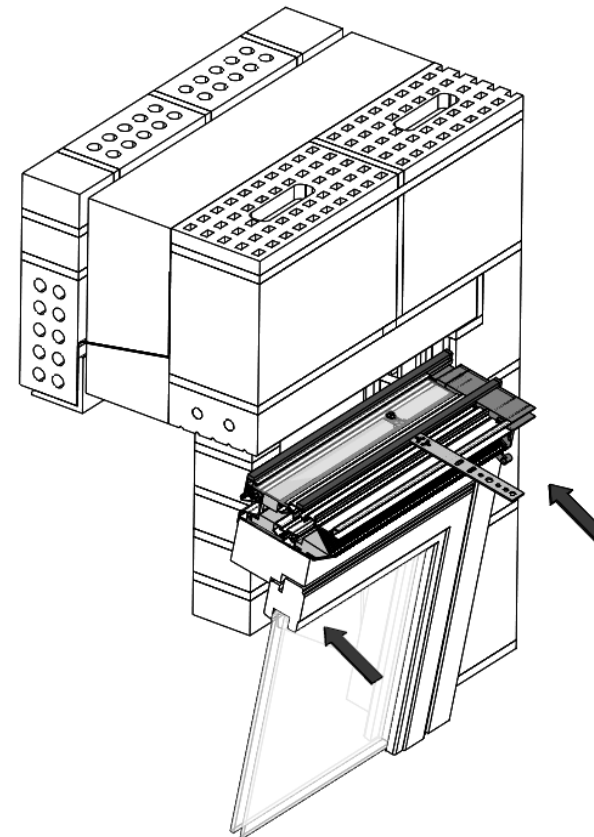

Opklossen tussen rooster en bovenliggende constructie elke 250mm. Bevestig vervolgens de ankers aan de constructie (type bevestiging afhankelijk van de constructie). Zorg er opnieuw voor dat het rooster geen torsie vertoont. Spuit de opening rondom op met PUR zodat het geheel luchtdicht is.

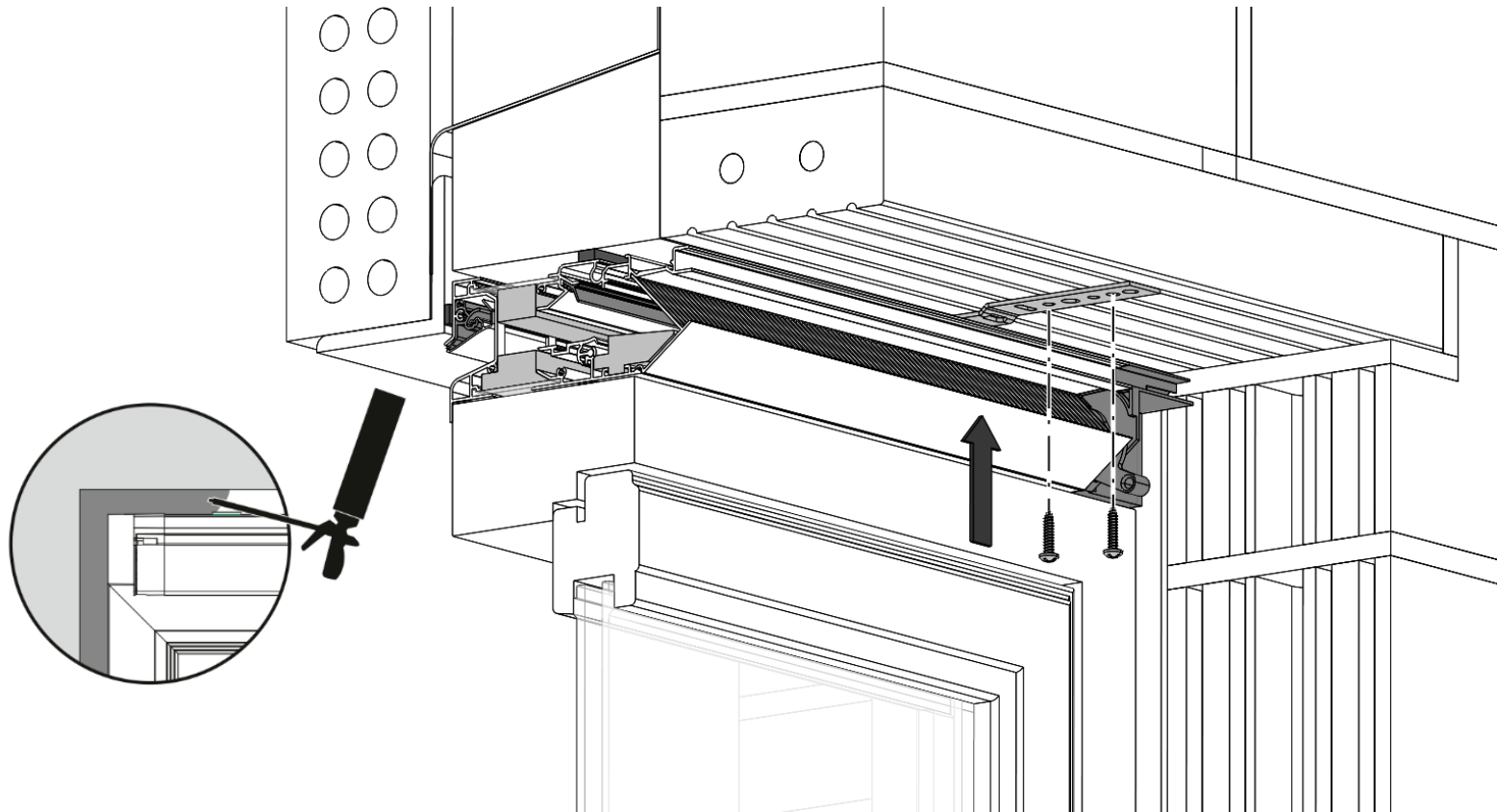



Werk de binnenzijde verder af. Het afneembaar gedeelte mag bij het afpleisteren niet geopend of weggenomen worden. Vermijd plaaster in het rooster! Pas nadat het rooster volledig is afgewerkt mag de beschermfolie worden verwijderd.

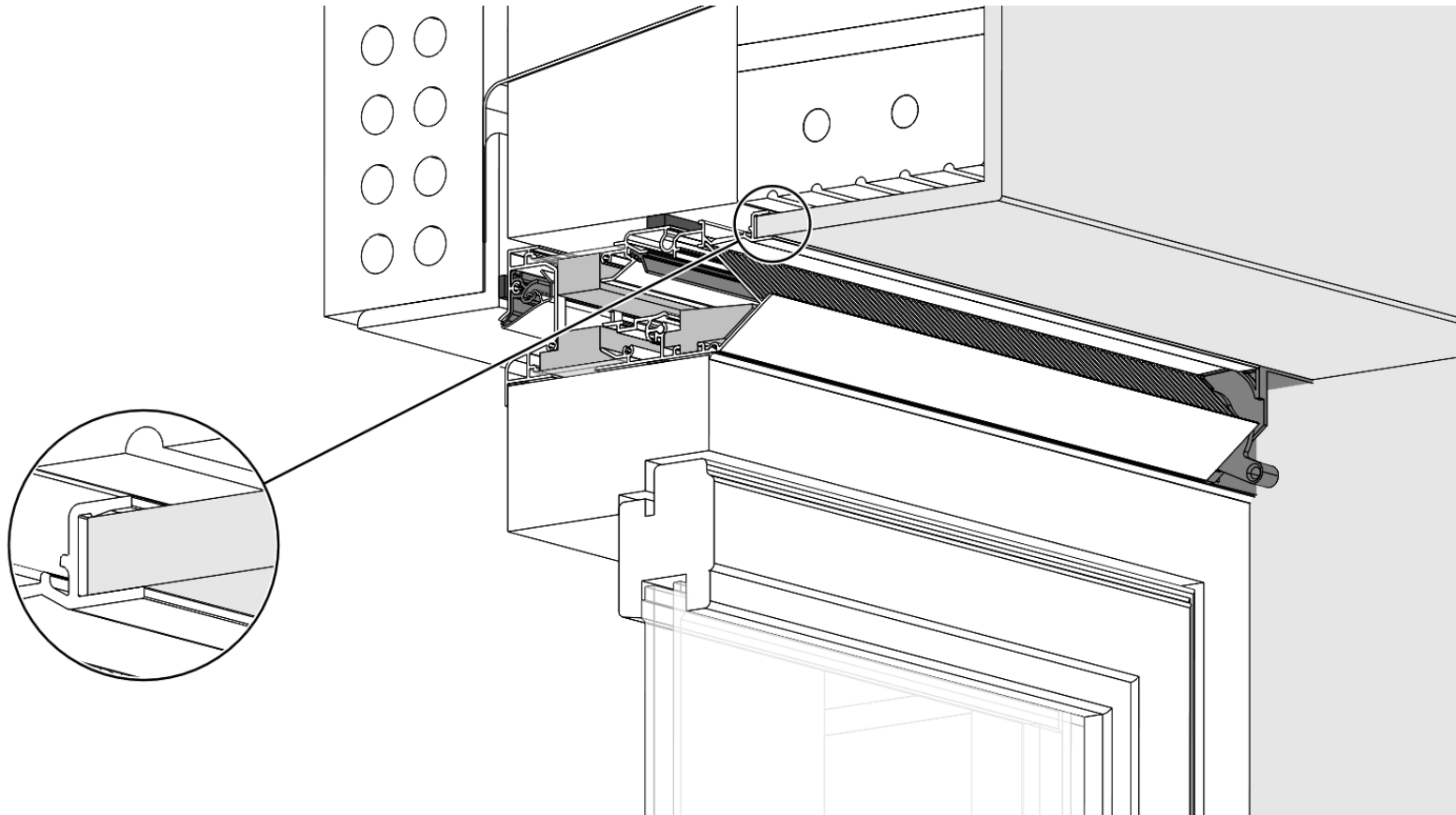

Kit alle naden en openingen aan de buitenzijde af met een silicone naar keuze.

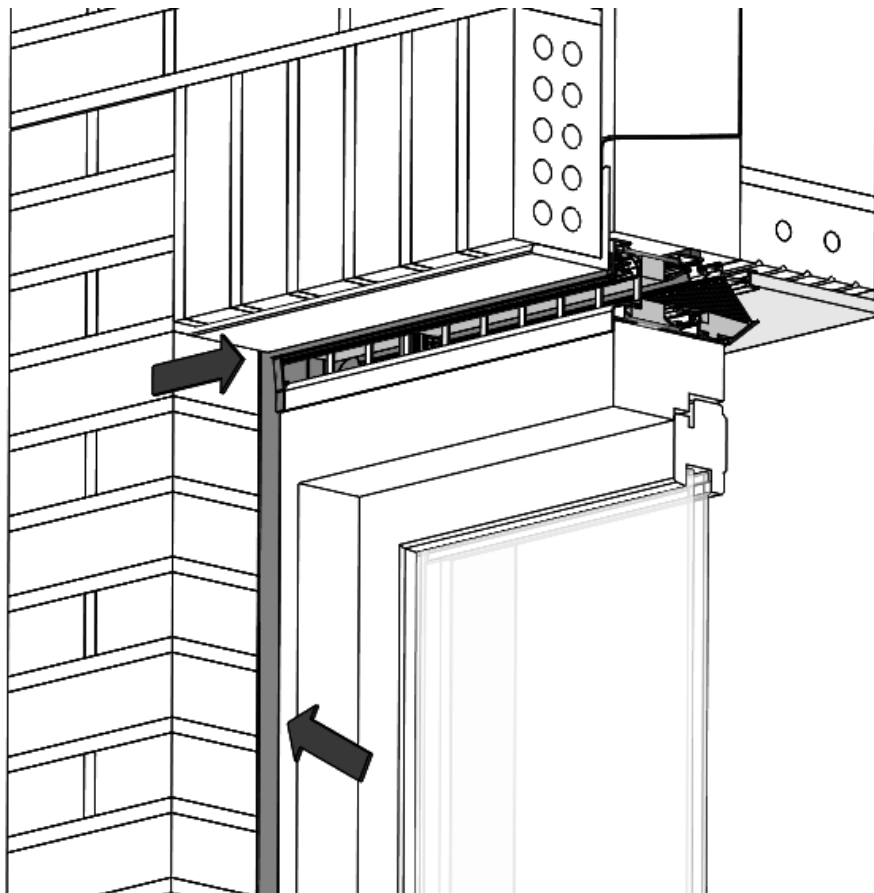

Boor per koppelstuk vanaf de bovenzijde 1 gat doorheen het rooster en **door het gat van het koppelstuk** op de posities waar het rooster zal vastgezet worden op het raam. Gebruik hiervoor een een **boor Ø7 mm**. **Schrank de gaten op de uiterste posities** of zo ver mogelijk uit elkaar indien het raam de uiterste posities niet toelaat.

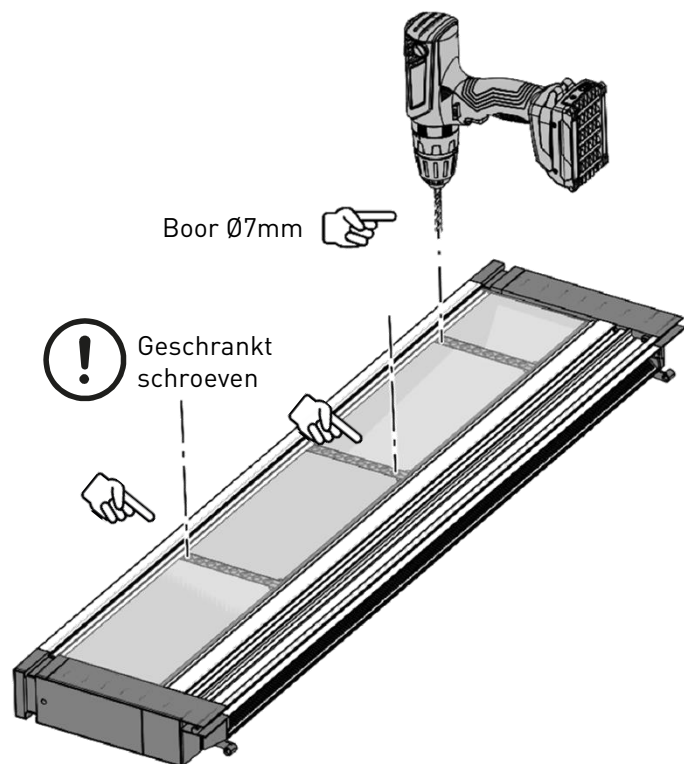

Kleef de zwelband (bij voorkeur: zwelband 15/2-6) op de onderzijde van het rooster. Er moet aan de binnen- en buitenzijde van het rooster een zwelband gekleefd worden.

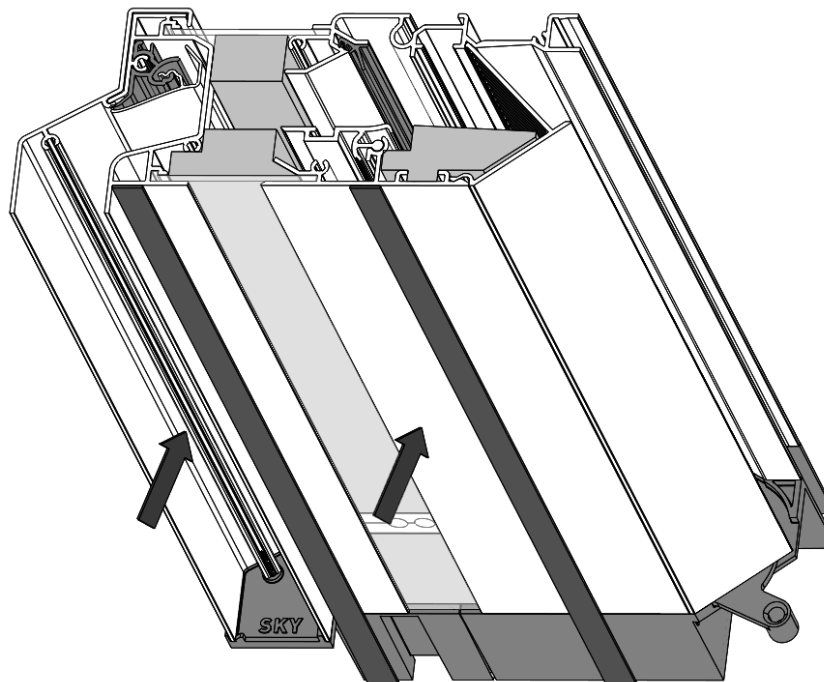

Hou het rooster met een spanschroef aan de uiteinden op zijn plaats. Schroef vervolgens het rooster door de voorgeboorde gaten **door ieder koppelstuk** vast op het raam met de meegeleverde schroeven. Zorg ervoor dat de zelftappers (DIN 7504K Ø6,3 x 80 mm) met **max. 3Nm** zijn aangeschroefd.

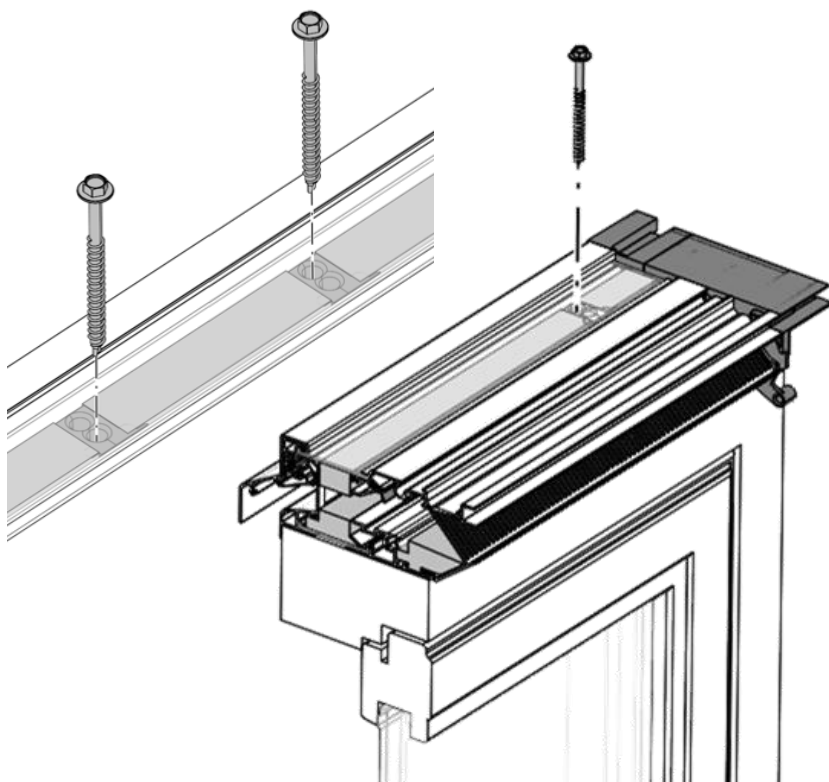

Het rooster mag geen torsie vertonen op het raam. Klos indien nodig bij tot het rooster perfect horizontaal zit. Anders kan Duco geen garantie bieden op een goede werking van het rooster.

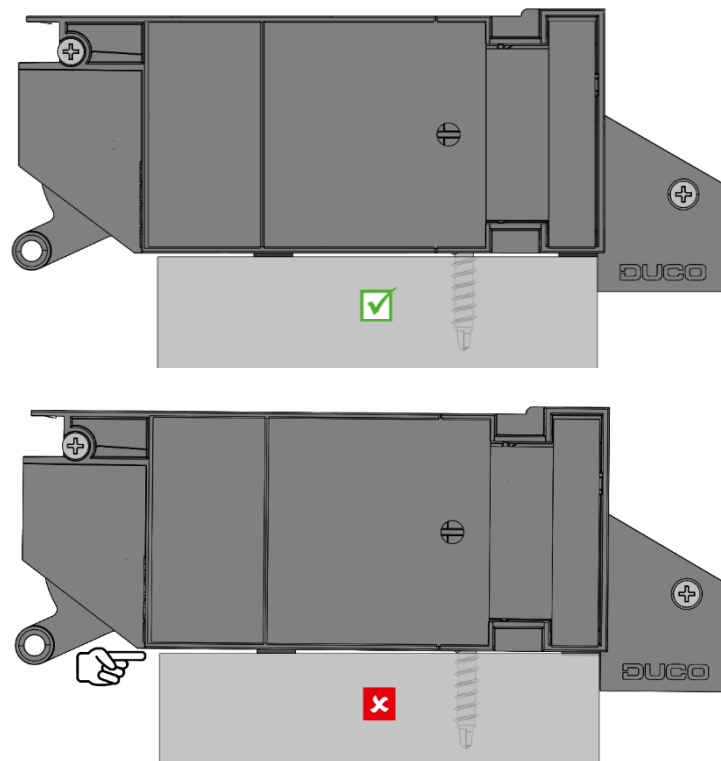

Boor vanaf de bovenzijde door het rooster en het raam met een **boor**  $\varnothing 7$ . Boor de gaten min. elke 750mm doorheen de gaten van de koppelstukken. Begin steeds ter hoogte van de buitenste koppelstukken en werk naar het midden toe.

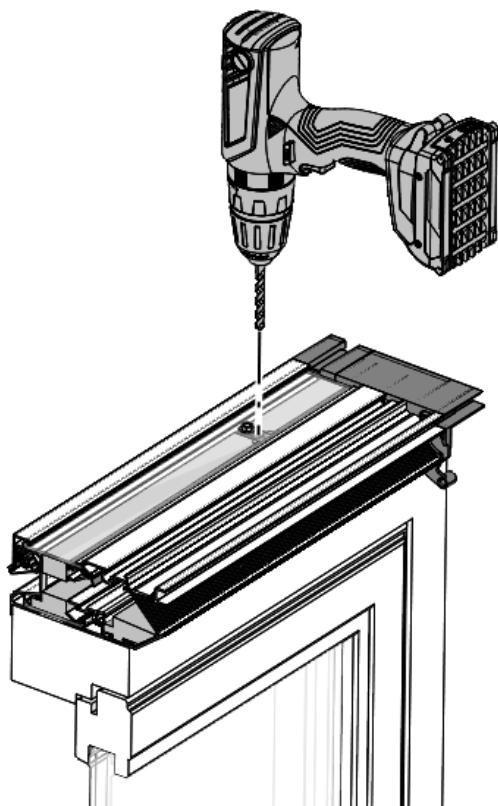

Indien 2 roosters gekoppeld moeten worden. Neem een koppelplaat van 91mm en breng aan de binnenzijde een verlijmende kit aan. Kleef dit aan de buitenzijden tussen de 2 roosters om de naad af te werken.

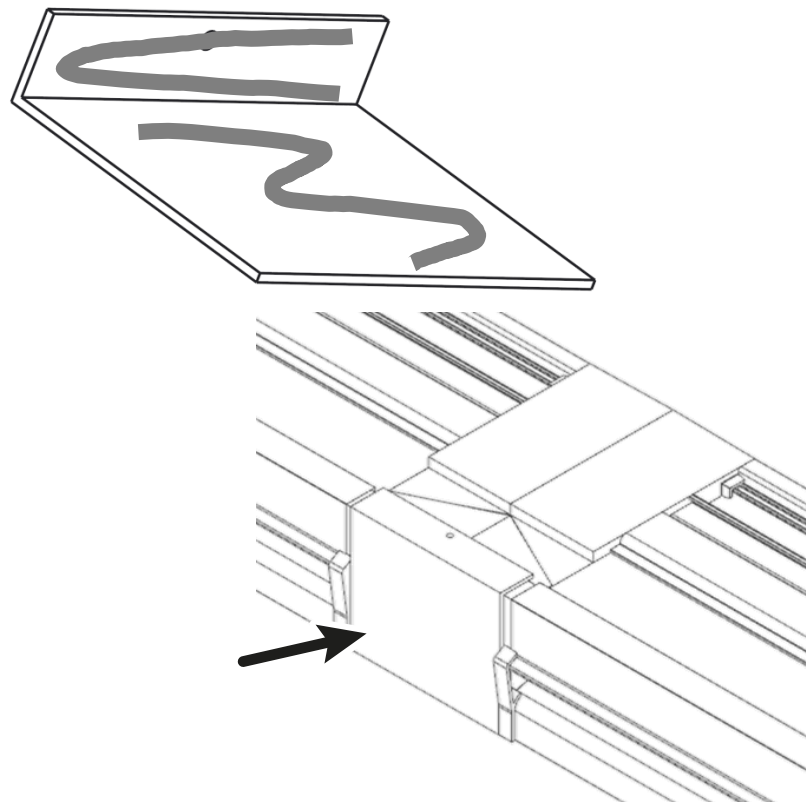

Kleef de zwelband (bij voorkeur: zwelband 15/2-6) aan de binnen- en buitenzijde rondom het raam en het rooster op dezelfde positie als de zwelband tussen het raam en het rooster.

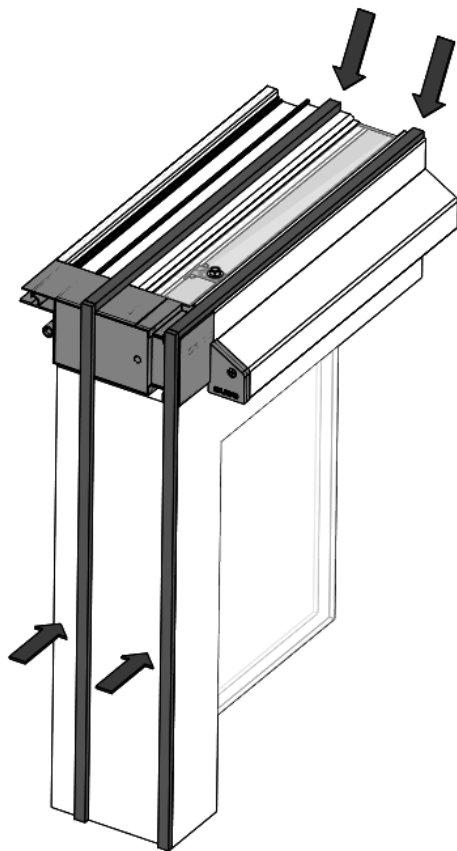

Steek bij Tronic-uitvoering de kabel doorheen de wachtbuis. Kantel het raam in de opening.

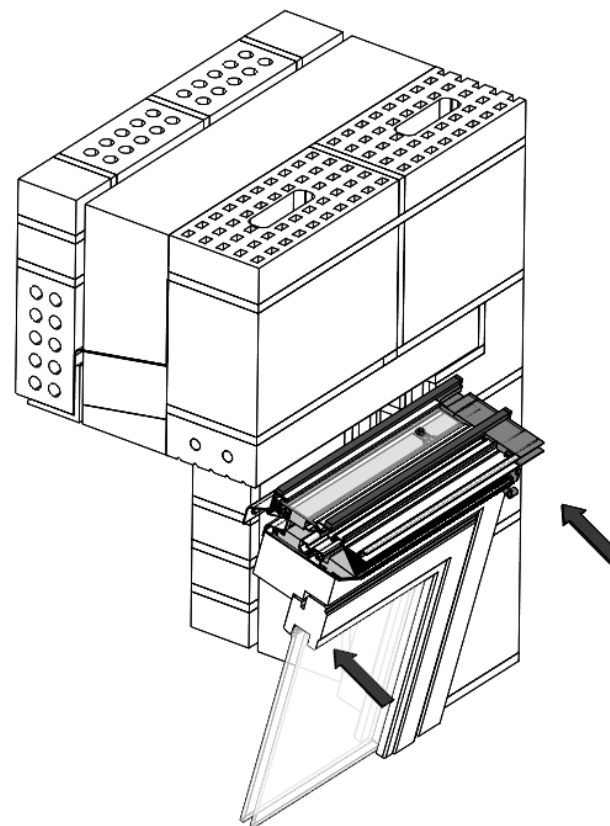

Klos het rooster op elke 250mm. Bevestig met buildex schroeven vanaf de onderzijde van het raam, doorheen de koppelstukken van het rooster, tot in de bovenliggende constructie. Zorg er opnieuw voor dat het rooster geen torsie vertoont. Spuit de opening rondom op met PUR zodat het geheel luchtdicht is.

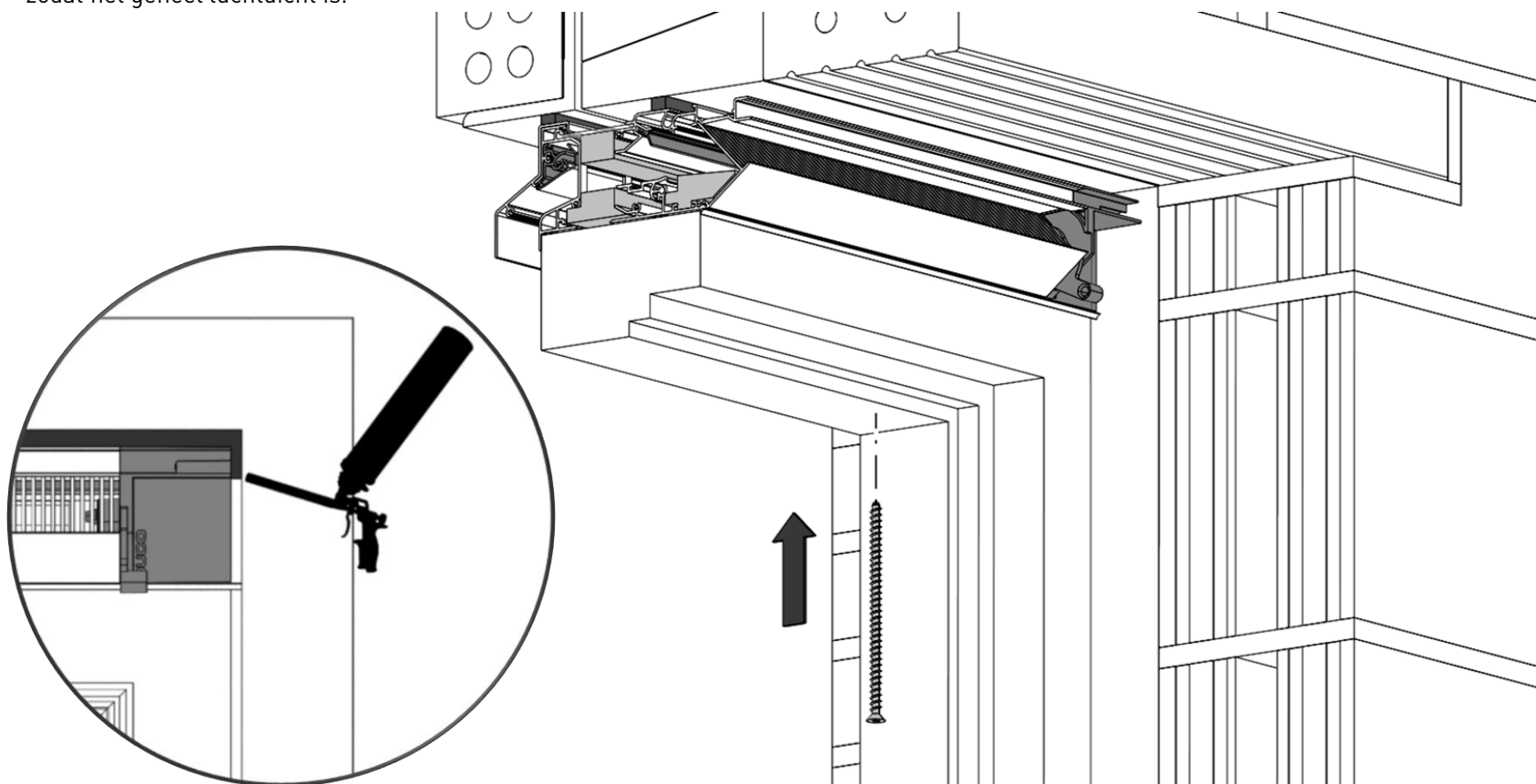

Werk de binnenzijde verder af. Het afneembaar gedeelte mag bij het afpleisteren niet geopend of weggenomen worden. Vermijd plaaster in het rooster! Pas nadat het rooster volledig is afgewerkt mag de beschermfolie worden verwijderd.

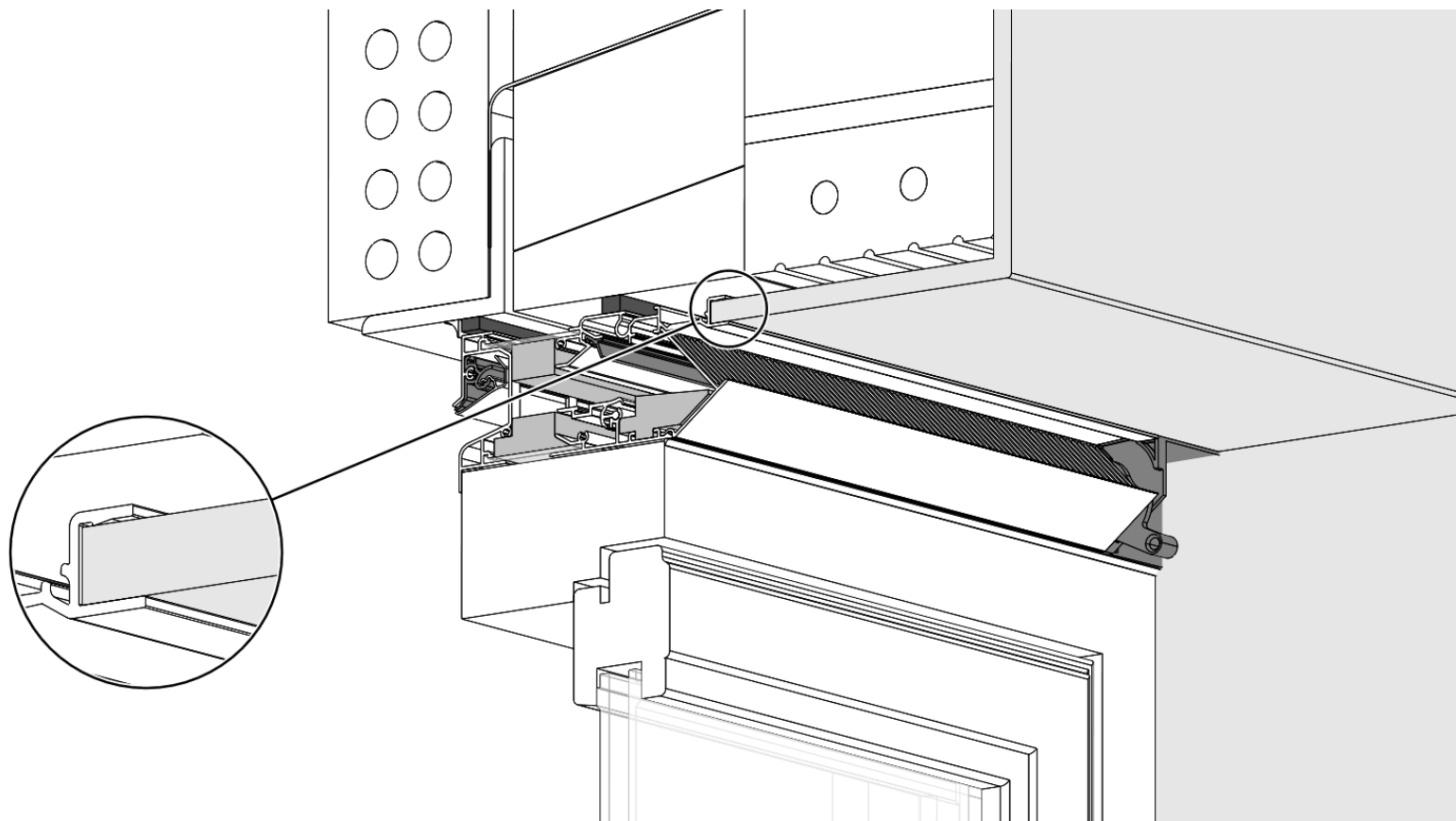



Kit alle naden en openingen aan de buitenzijde af met een silicone naar keuze.

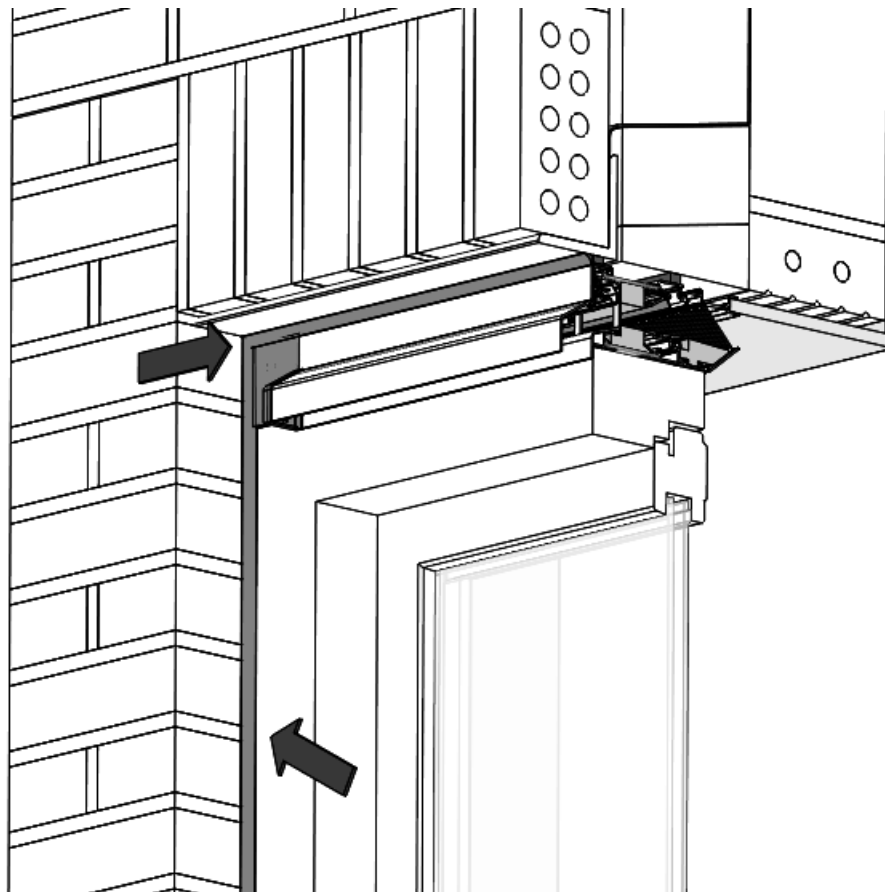

## 5

# Plaatsen met flensprofiel

De TopVent Flens is ontwikkeld om toe te passen op kunststof kozijnen met aanslag. Het rooster sluit aan op een flens van 18mmx18mm waarbij de opening voor de rubber 12,4mm hoog zit. Deze 3 waarden (A, B en C) mogen maximaal 1mm afwijken om een goede afdichting te garanderen.

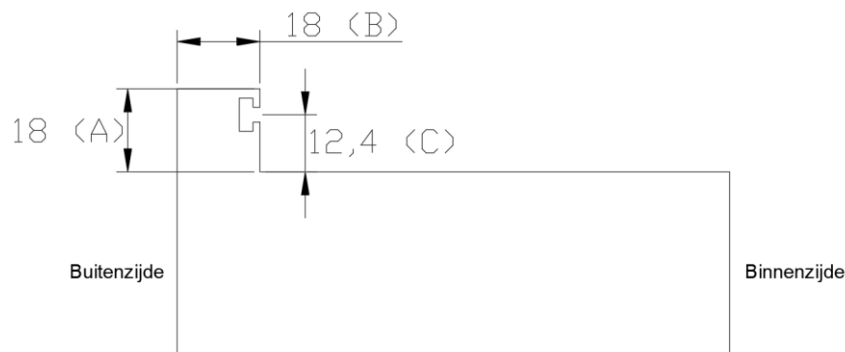

De bovenzijde van het kozijn moet altijd zonder aanslag gemaakt worden zodat de TopVent Flens vlak op het raam kan geplaatst worden.

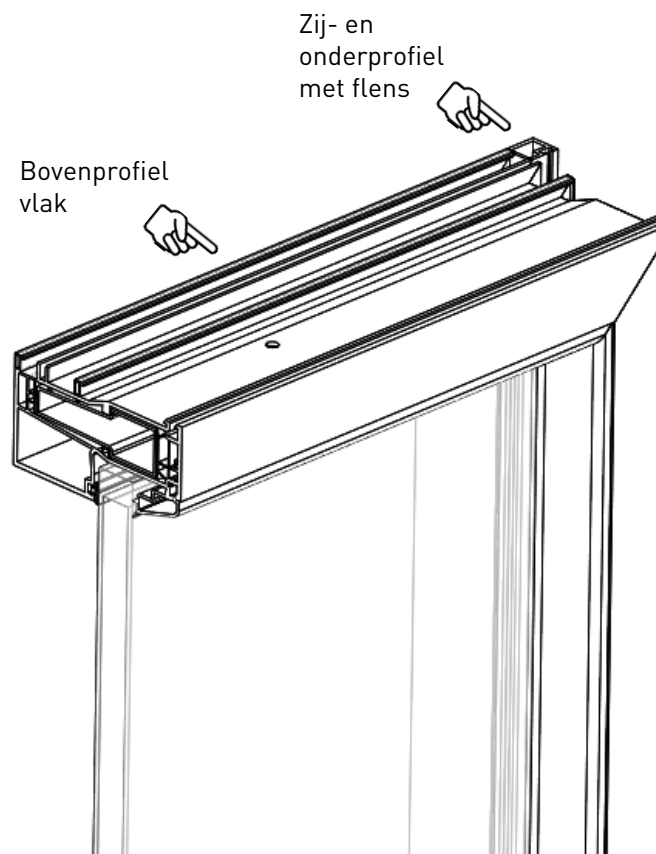

Boor per koppelstuk vanaf de bovenzijde 1 gat doorheen het rooster en **door het gat van het koppelstuk** op de posities waar het rooster zal vastgezet worden op het raam. Gebruik hiervoor een een **boor Ø7 mm**. **Schrank de gaten op de uiterste posities** of zo ver mogelijk uit elkaar indien het raam de uiterste posities niet toelaat.

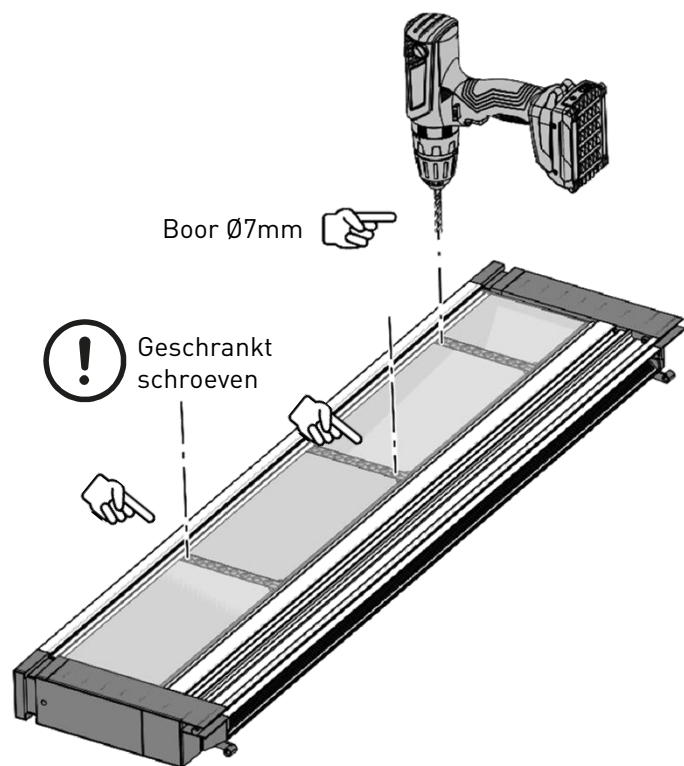

Kleef een zwelband op de bovenzijde van het raam zo ver mogelijk naar de buitenzijde. De dikte van de zwelband is afhankelijk van het type raam.

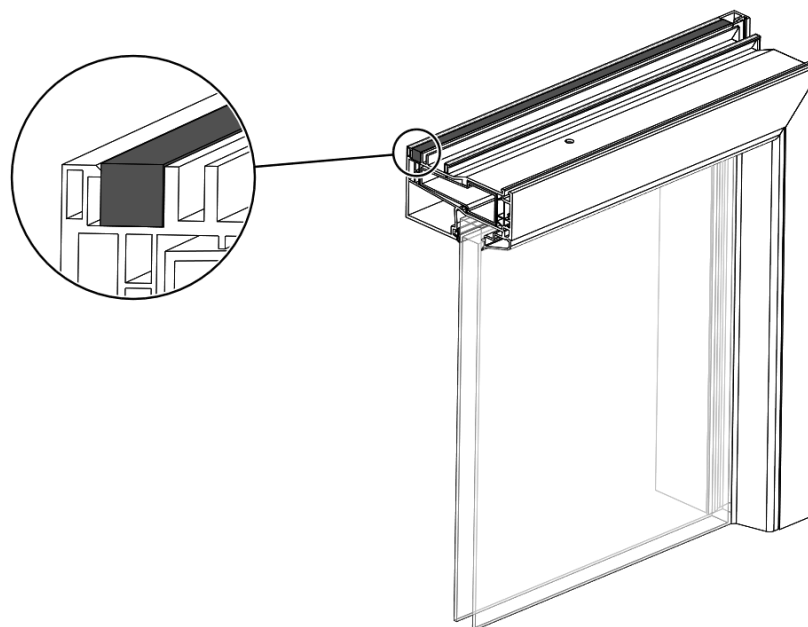

Kleef een zwelband op de bovenzijde van het raam zo ver mogelijk naar de binnenzijde. De dikte van de zwelband is afhankelijk van het type raam.

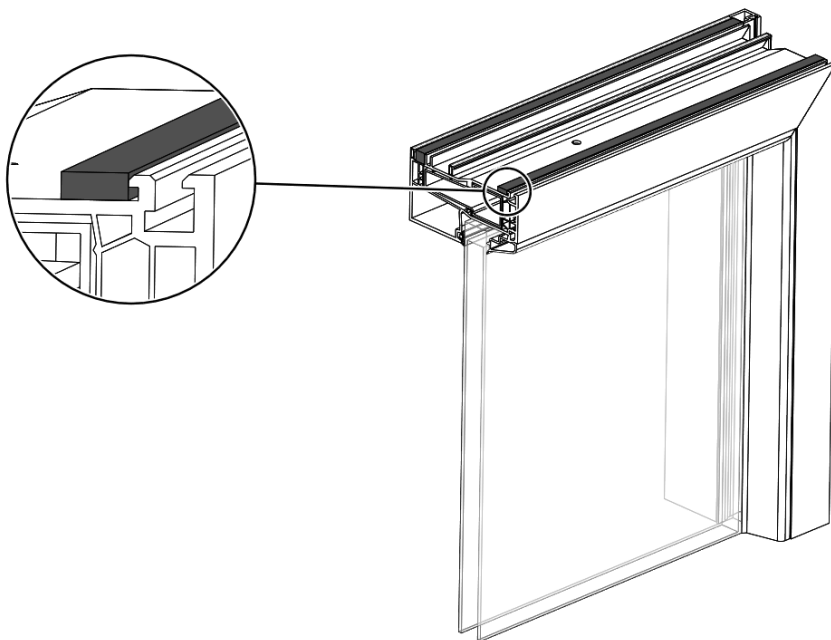

Hou het rooster met een spanschroef aan de uiteinden op zijn plaats. Schroef vervolgens het rooster door de voorgeboorde gaten **door ieder koppelstuk** vast op het raam met de meegeleverde schroeven. Zorg ervoor dat de zelftappers (DIN 7504K Ø6,3 x 80 mm) met **max. 3Nm** zijn aangeschroefd.

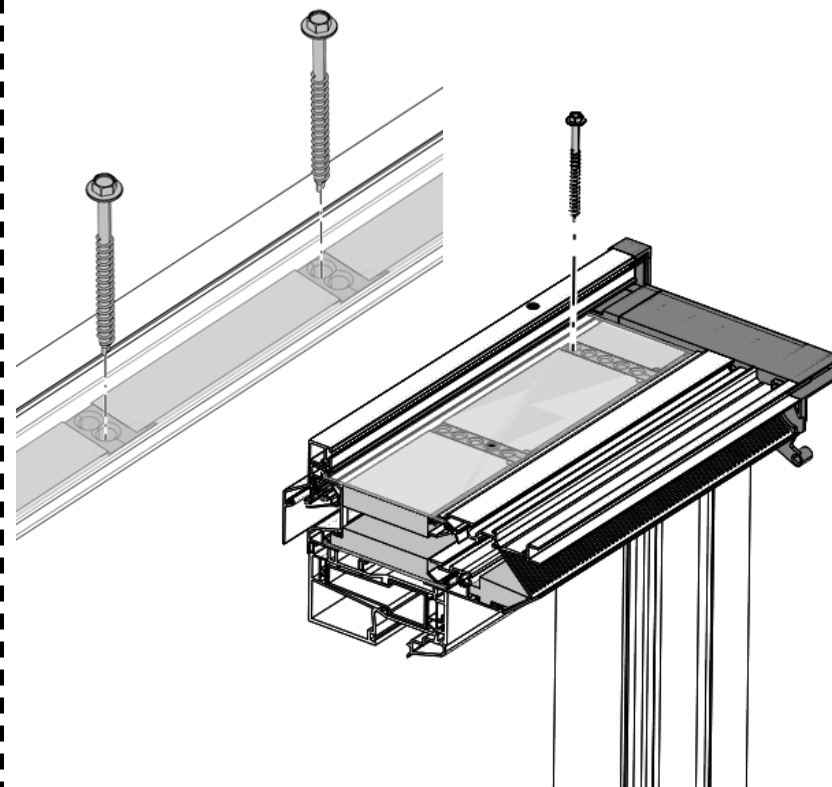

Het rooster mag geen torsie vertonen op het raam. Klos indien nodig bij tot het rooster perfect horizontaal zit. Anders kan Duco geen garantie bieden op een goede werking van het rooster.

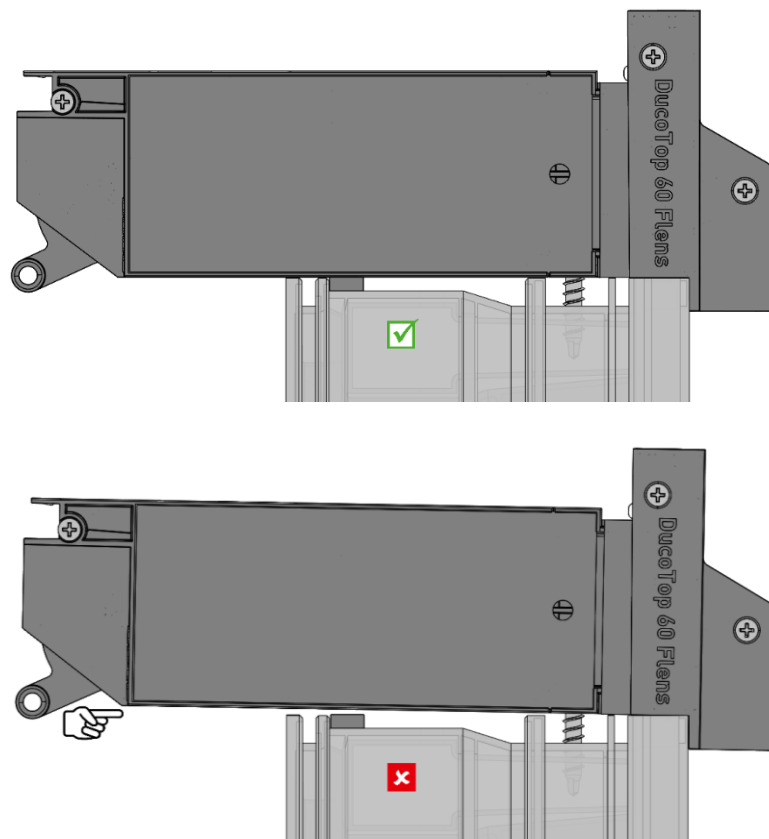

Boor vanaf de bovenzijde door het rooster en het raam met een **boor Ø 7**. Boor de gaten min. elke 750mm doorheen de gaten van de koppelstukken. Begin steeds ter hoogte van de buitenste koppelstukken en werk naar het midden toe.

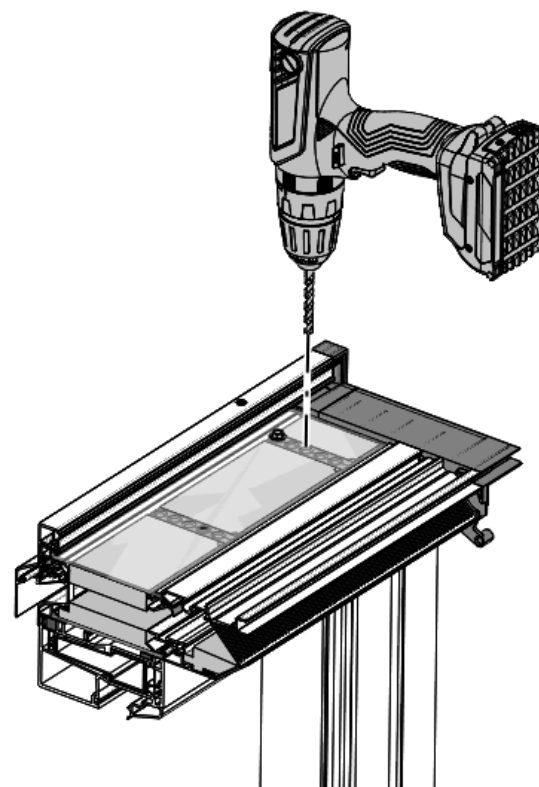

Kleef aan de binnenzijde, op dezelfde plaats van de zwelband die tussen het raam en het rooster zit, een zwelband rondom het raam en het rooster.

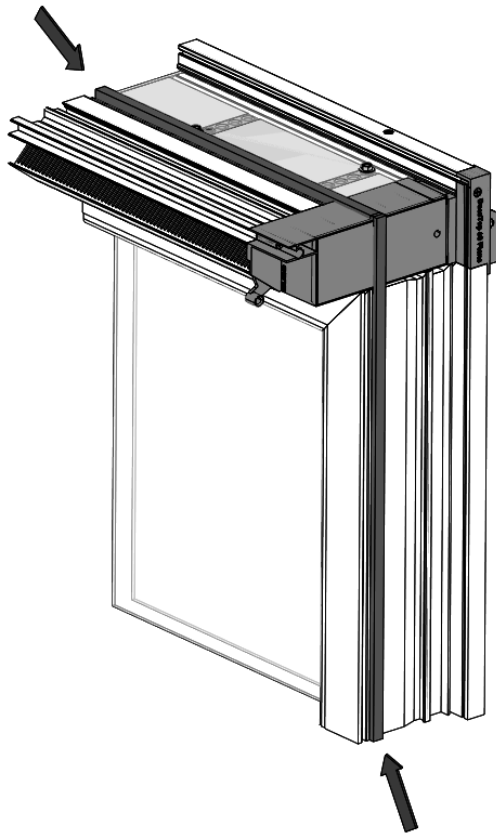

Leg aan de buitenzijde de rubber rondom het raam en het rooster in de voorziene opening. Dit is de rubber die wordt meegeleverd met het raam.

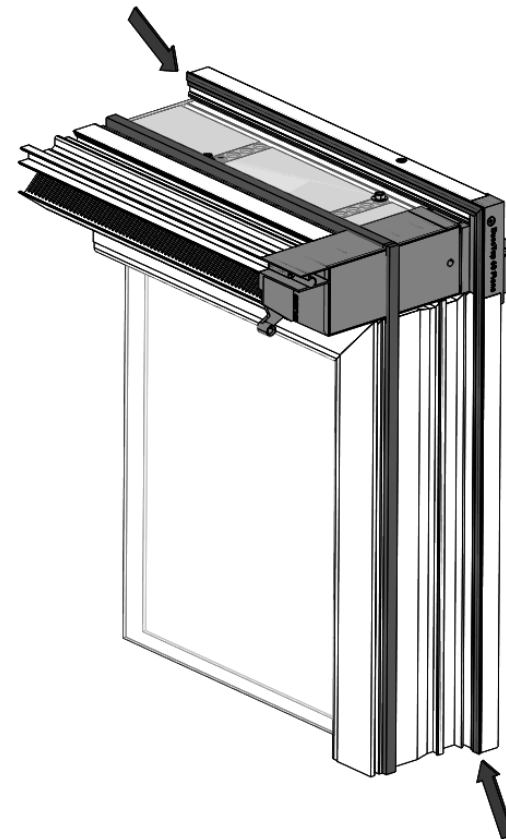

Kantel het raam in de opening.

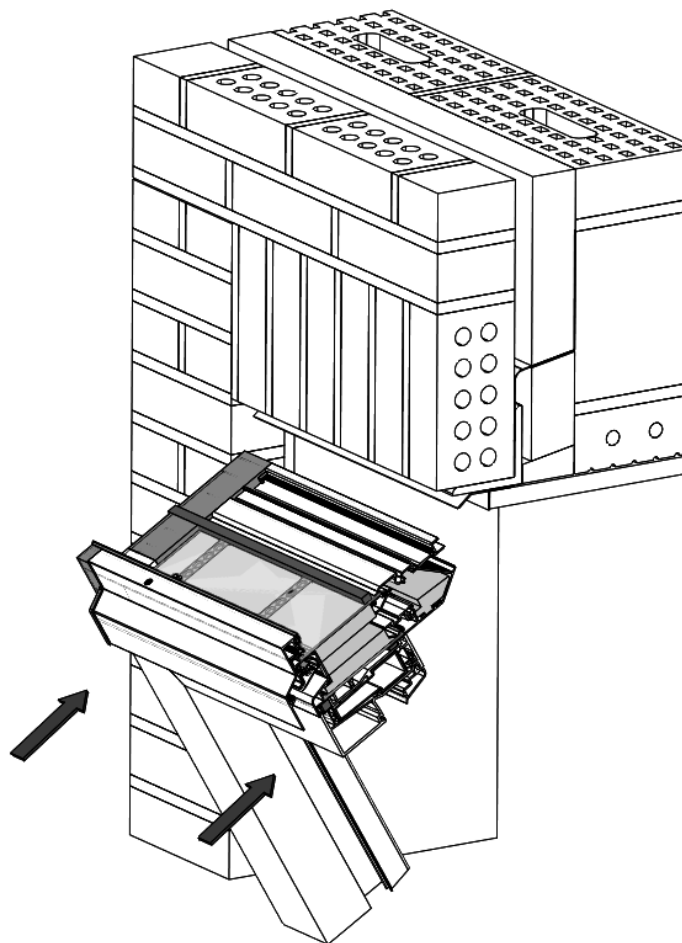

## 5 Plaatsen met flensprofiel

Klos het rooster op elke 250mm. Bevestig met buildex schroeven vanaf de onderzijde van het raam, doorheen de koppelstukken van het rooster, tot in de bovenliggende constructie. Zorg er opnieuw voor dat het rooster geen torsie vertoont. Spuit de opening rondom op met PUR zodat het geheel luchtdicht is.

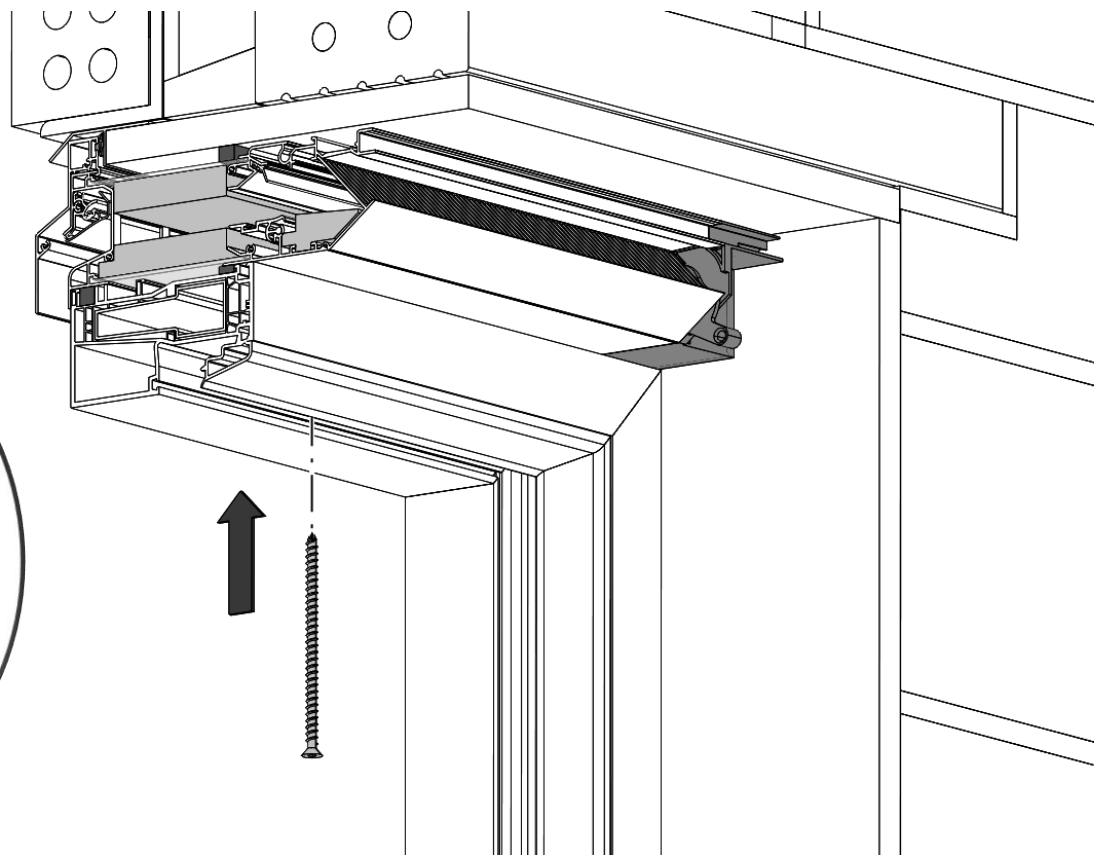
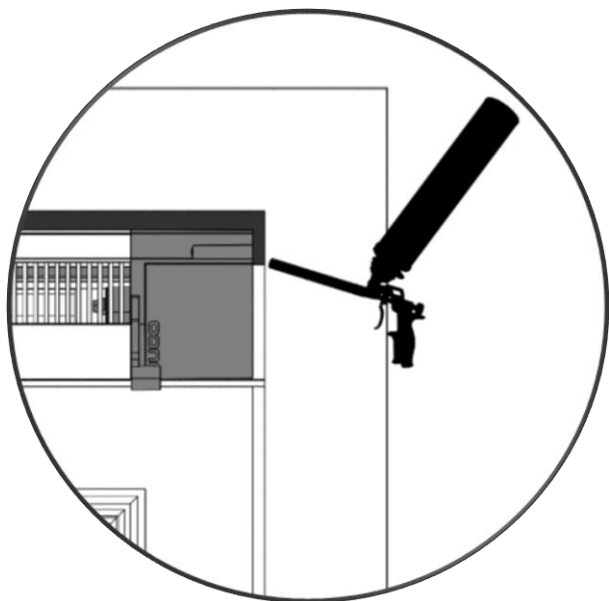



Werk de binnenzijde verder af. Het afneembaar gedeelte mag bij het afpleisteren niet geopend of weggenomen worden. Vermijd plaaster in het rooster! Pas nadat het rooster volledig is afgewerkt mag de beschermfolie worden verwijderd.

