

Plaatsingsinstructie

DucoScreen Front 150 CAP

L0004234

20/09/2024

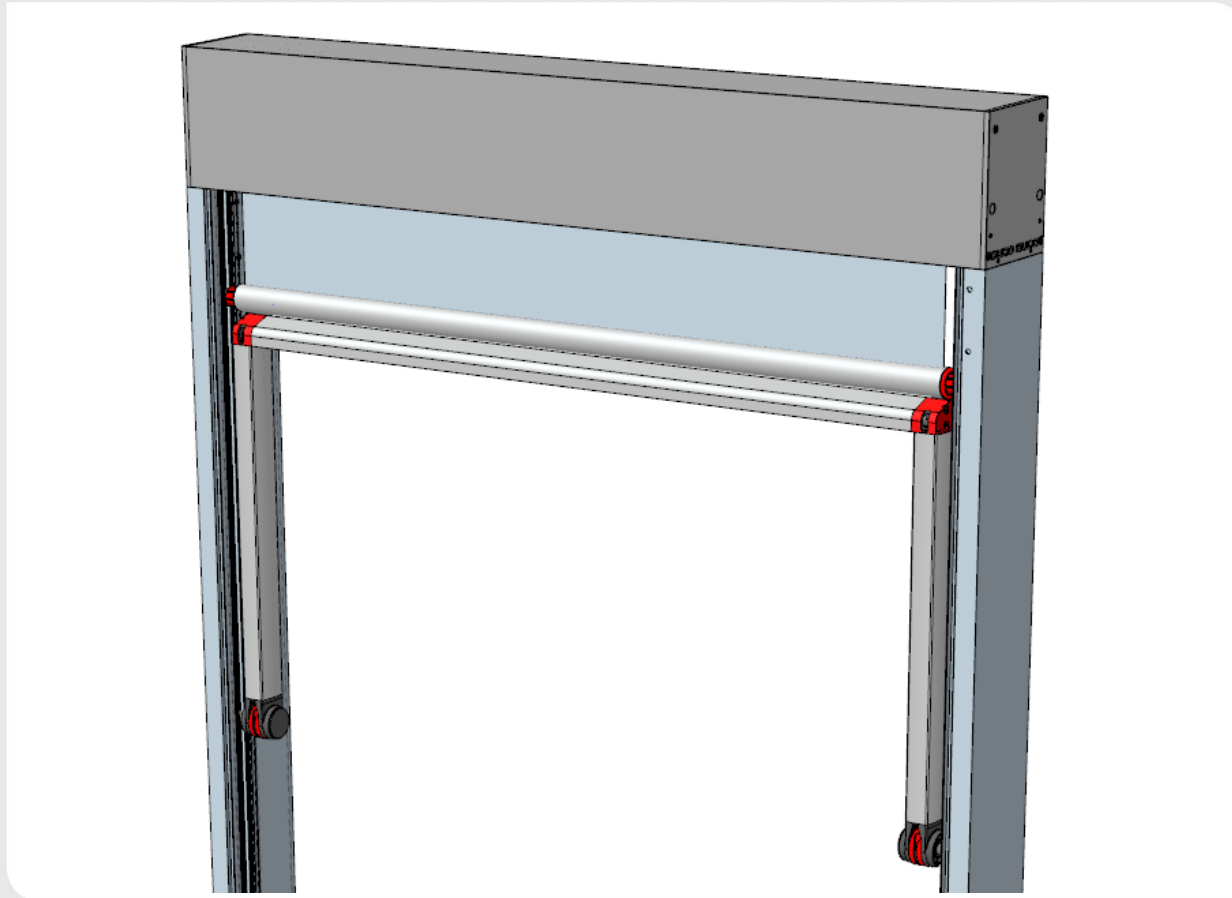

1

Plaatsing CAP

Let op dat de val- en glijarmen door voorspanning op de veren zullen open draaien zoals aangegeven in onderstaande afbeelding.

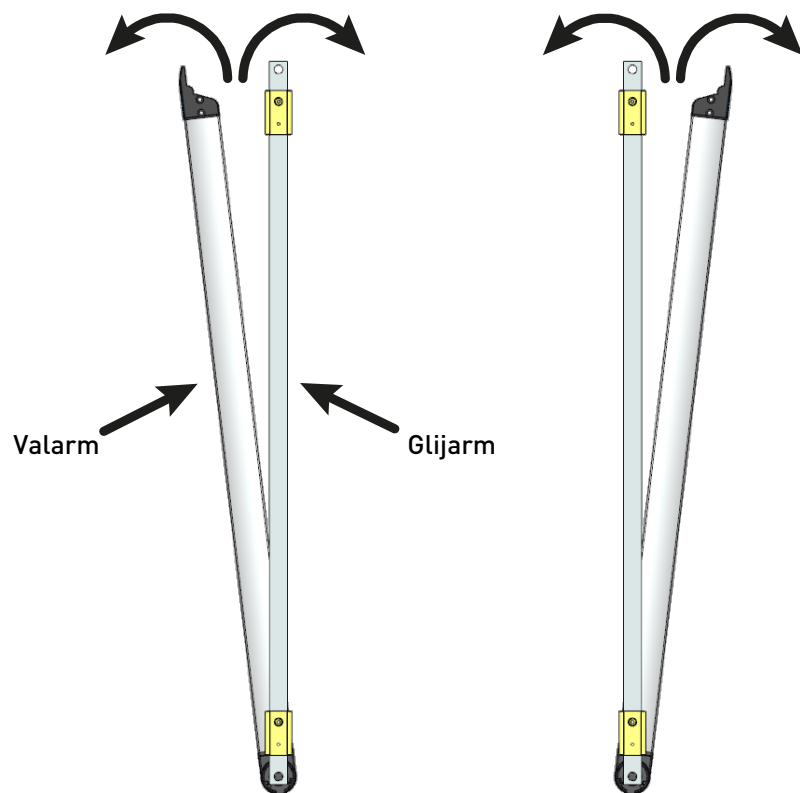

Bepaal welke valarm aan welke zijde moet geplaatst worden. De valarmen zitten telkens naar het midden en moeten weg van het raam opendraaien.

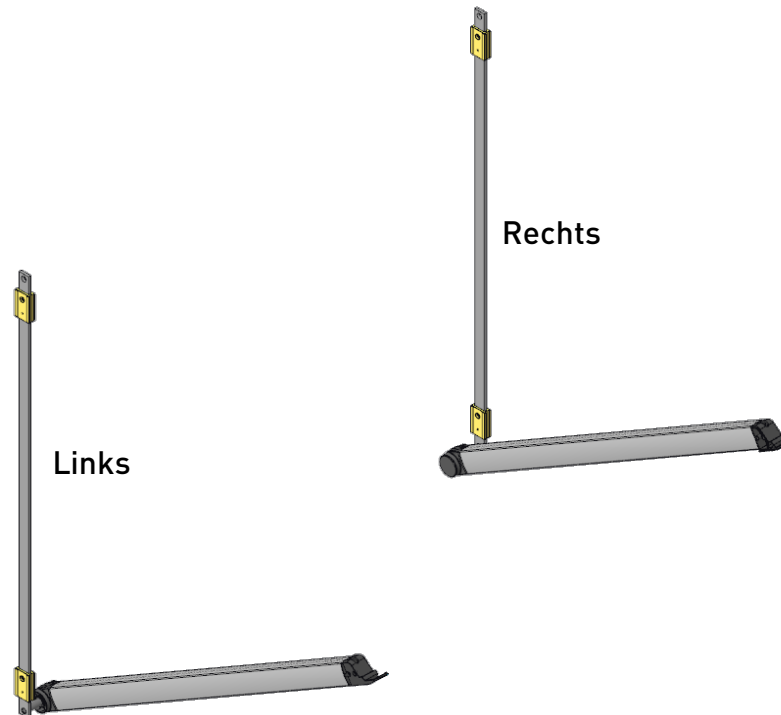

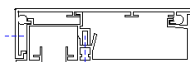
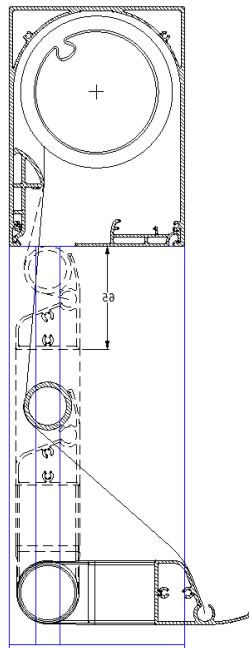
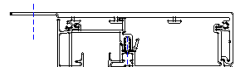
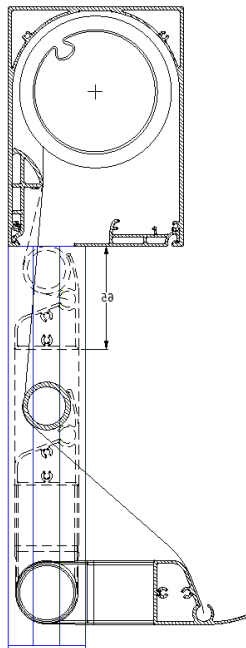
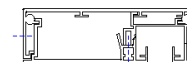
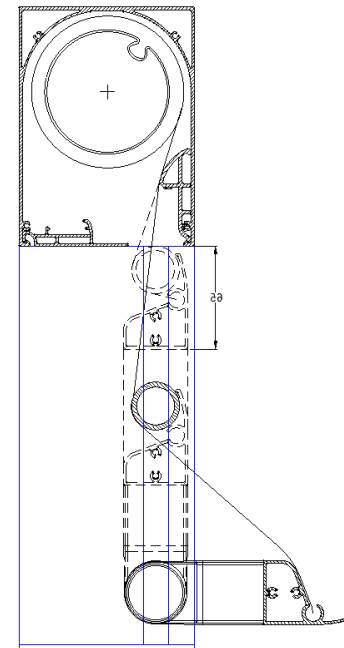
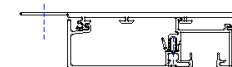
Afrol aan de raamzijde

Brede geleider

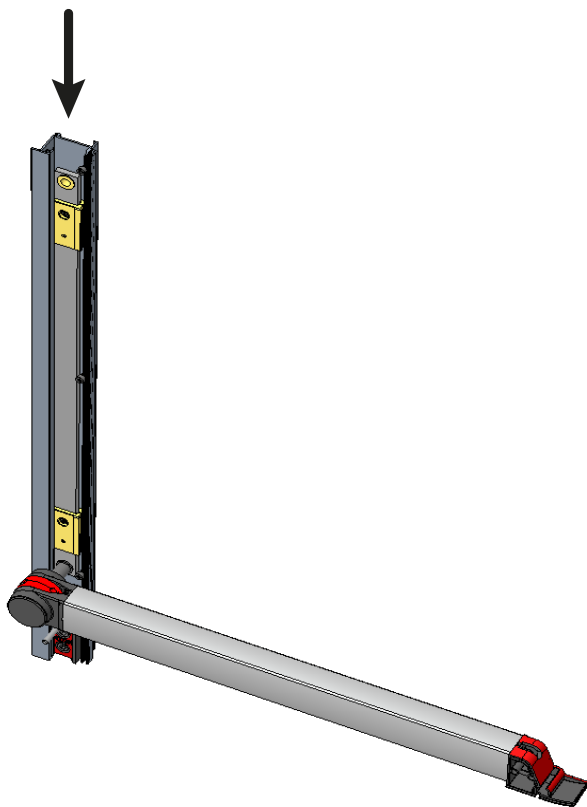
Brede geleider met flens

Smalle geleider
Afrol aan de buitenzijde

Brede geleider

Brede geleider met flens

Schuif de glijarm in de inner geleider.



Zorg dat de glijarm correct is gepositioneerd. Dit is afhankelijk van de afrotzijde, het type geleider en is verschillend voor linker en rechter geleider.

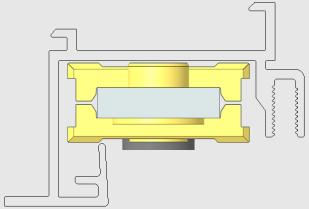
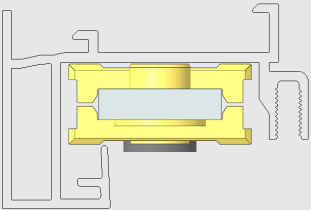
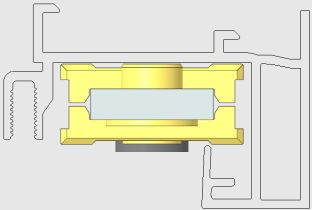
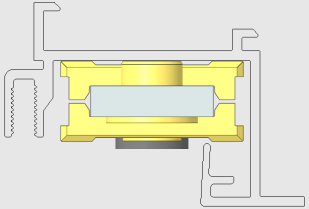
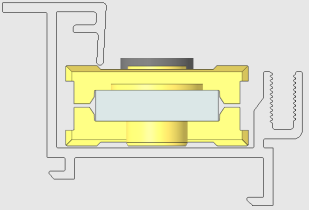
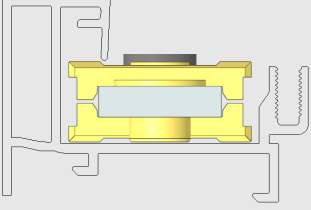
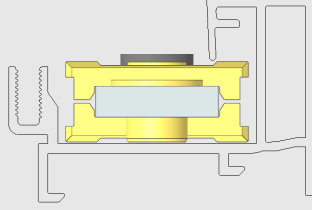
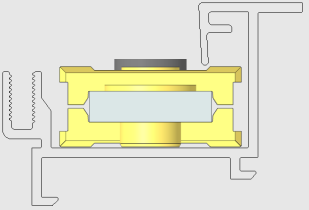

Volgend overzicht is een bovenaanzicht van de inner geleider met de glijarm gemonteerd. In dit overzicht draait de valarm telkens open naar rechts. (Rechts = buitenzijde, links = binnenzijde)

	Afrol aan de binnenzijde		Afrol aan de buitenzijde	
	Brede en smalle geleider	Brede geleider met flens	Brede geleider	Brede geleider met flens
Rechter geleider				
Linker geleider				

Monteer vervolgens de overige delen van de geleiders. Hiervoor wordt verwezen naar de algemene plaatsingsinstructie van de DucoScreen Front 150.

Rol het doek gedeeltelijk af (minimaal 1,25m) en plaats de rol in de geleider aan de ene kant. Plaats daarna de rol ook in de andere kant. Druk hiervoor de verende tap in.

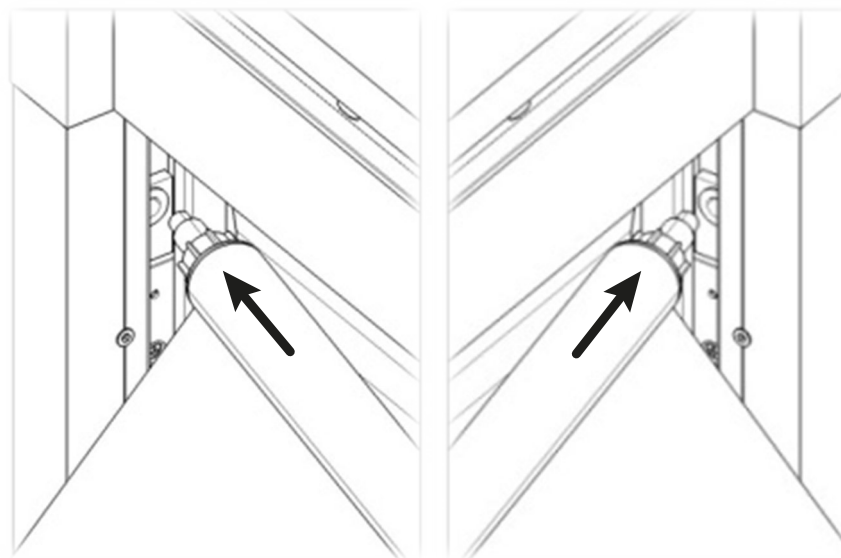

Schroef de uitval-kopschotten vast aan het uitvalprofiel. Doe dit met 2 personen. Zorg er voor dat het uitvalprofiel niet schuin hangt als 1 kant vastgeschroefd is.

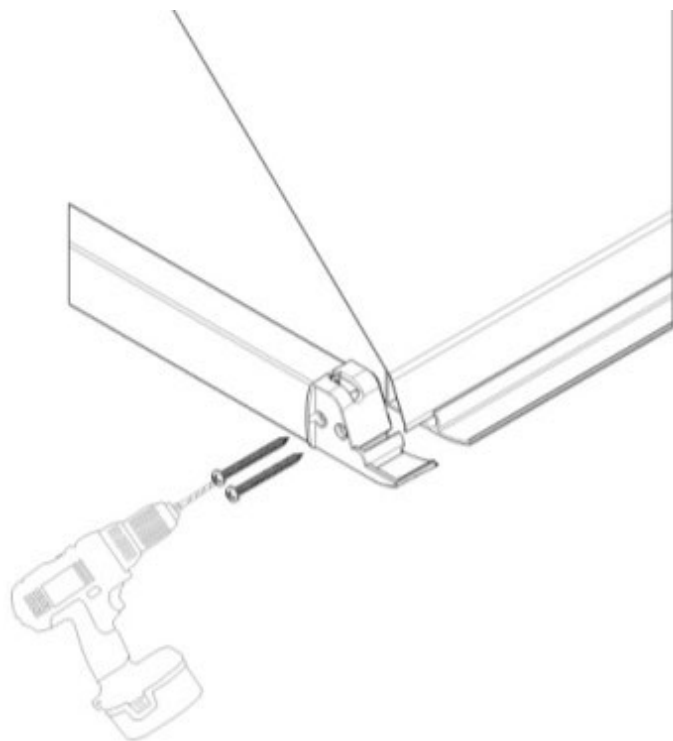

Rol het doek omhoog. Til het uitvalprofiel op in het midden als deze niet dicht plooit. Stop de screen op de gewenste hoogte. Schuif de remmen omhoog tot tegen de scharnieren. Schroef deze vast met een inbussleutel. Laat het screen zakken tot de profielen een maximum hoek van 90° maken en stel hier het onderste eindpunt van de motor in.

